

عبر

CAMPUS Life

Feb 2017

H.H. the Emir
visits QU

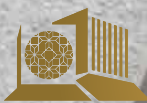

جامعة قطر
QATAR UNIVERSITY

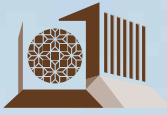

QU: Gaining key achievements in world rankings

- **#1** in the Arab world in Round University Rankings
- **#1** in international collaboration in THE World University Rankings 2015/16
- **#393** in the QS World University Rankings 2016/17
- Placed **among the top 600** universities in the world in THE World University Rankings 2016/17



Dr Hassan Rashid Al Derham
President of Qatar University

President's note

New beginning

Qatar University has accomplished in 2016 numerous achievements in various areas, which are reflected throughout this issue of Campus Life.

Qatar University is committed to developing its academic programs, and to promoting student engagement in lifelong learning and research activities. This will contribute to providing highly skilled national competencies for the labor market, who are able to fulfill the goals of Qatar National Vision 2030.

Qatar University continues to deliver on its vision to be regionally recognized for distinctive excellence in education and research, an institution of choice for students and scholars and a catalyst for the sustainable socio-economic development of Qatar.

Over the last years, Qatar University has continued to go from strength to strength in its stated objective to be recognized for high-quality education. Its academic programs are aligned with established international standards and best practices. This was achieved through accreditation of many of its colleges, programs and courses by leading international accrediting bodies. Cognizant of its role in responding to local needs and expectations while striving towards international standards of success, the University created a Rankings Committee. Additionally, the University is currently reviewing and developing its programs in Humanities and Social Sciences.

A new College of Health Sciences has been established at Qatar University in 2016. While achieving its international aspirations, the College will serve to fulfill local needs by graduating well-equipped professionals.

These achievements come in line with Qatar University's strategic plan, which is geared towards a knowledge-based economy and the goals of Qatar National Vision 2030.

Feb 2017 **Campus Life**

Editorial Team:

Supervision:
Masoud AbdulHadi

Senior Editor (Arabic):
Kholeh Mortaza Mortazawi

Senior Editor (English):
Murielle El Hajj

Editorial Committee:
Amna Abdulkarim & Hanine Taouk

Participating students:
Aminul Hoque & Ahmad Aqel

Photographers:
Mohamed Sherif & Ali Emad

Caricature:
Abdulaziz Sadiq

Designer:
Mohamad Kassem

[www.qu.edu.qa/newsletters/
campuslife/](http://www.qu.edu.qa/newsletters/campuslife/)

Contributions and input should
be sent by email to
khawla.mortazawi@qu.edu.qa &
murielle.elhajj@qu.edu.qa

Campus Life is a biannual magazine issued by QU
Communications and Public Affairs Department



Table of Contents

H.H. the Emir visits QU	6
QU celebrates Qatar National Day	8
Research Story	10
Student Achievements	11
Faculty Achievements	16
QU News	16
Colleges News	24
Student Clubs	34
Health & Fitness	35



H.H. the Emir visits QU

H.H. the Emir Sheikh Tamim bin Hamad Al-Thani paid a visit to Qatar University (QU) on October 19 to stand on the latest projects, centers and plans the University has made on par with international standards, to satisfy Qatar National Vision as well as the country's current and future needs.

Vice Chairman of the Board of Regents H.E. Sheikh Dr Abdulla bin Ali Al-Thani and QU President Dr Hassan Al Derham were in reception of H.H. the Emir upon arrival to the University.

H.H. the Emir began the visit with the College of Education women's building and the Early Childhood Center. H.H. the Emir met with faculty staff and students then attended one of the lectures. Afterwards, H.H. the Emir visited the College of Engineering men's building.

H.H. the Emir viewed the advanced education systems available at the College, as well as labs such as the mechanical engineering lab. H.H. the Emir then saw presentations by faculty and students on some of the projects the students made.

H.H. the Emir also visited the College of Medicine and saw the clinical skills lab and listened to part of the lectures. H.H. the Emir also checked the latest technologies equipped in the College.



H.H. the Emir concluded his visit with the University's Research Complex. H.H. the Emir viewed the research conducted by the university students and staff, which the state benefited from in many of its projects. The researchers also briefed H.H. the Emir on their latest innovations, the most prominent projects and the strategic programs made for the students.

H.H. the Emir also held a discussion with students on their ideas and current projects. H.H. the Emir advised them to focus their efforts on what will benefit their society and gives the State of Qatar the leadership in the scientific arena. H.H. the Emir also expressed appreciation to the role of youth and the University in the development of the country.

H.H. the Emir also met with deans of the University's colleges and signed a statement and presented it to the student community. The statement said that humans are the most important aspect of building a nation and a country's biggest investment. The statement added that Qatar has invested in its youth and with them it will develop further with the aid of science.

H.H. Emir to QU students:

“ Qatar has invested in you and with you it will develop further.”

QU celebrates Qatar National Day



Events highlight traditions, heritage and culture

Qatar University (QU) celebrated National Day with an array of festivities under the theme “Tamers of Difficulties”, reflecting the country’s traditions, heritage and culture.

Organized by QU Student Activities Department, the organization’s celebrations featured a packed program of activities which took place outside of the Library on December 13 for male students and at the Women’s Sport Hall on December 14 for female students.

The first-day celebrations included a seminar on the law regarding treatment of the Qatari flag and performances entitled “The Love of the Nation” by students Hussein AlKosairi and Abdullah AlHallabi. A performance entitled “Allah Akbar Ya Watan” by Fahed Al Sahel and Khaled Dalwan was also part of the celebratory program, as well as a poetry recitation by well-renowned Qatari poet Mohammad bin Nasser Al Mannai and performances of traditional sword dances (ardah).

The second-day celebrations featured a live operetta on Qatar’s past, present and future, as well as traditional food and activities such as henna drawings, handcrafts corners, and shows and songs celebrating the occasion.

As part of the celebrations at QU, the Early Childhood Center (ECC) at QU College of Education (CED) engaged children in an event on December 14 to celebrate National Day and promote national identity from an early age. The event included a stage performance in which the children were dressed in Qatari military uniform, and numerous performances were held, including traditional songs and “Zareef” dance.

Additionally, the Center for Entrepreneurship (CFE) at QU College of Business and Economics (CBE) organized in conjunction with Bedaya Center for Entrepreneurship and Career Development (Bedaya Center), the National Day Bazaar on December 5-8.

Over 40 startups from QU and external institutions participated in the event in which they showcased and sold their products.

On the sidelines of these celebratory events, QU presented a booth at Darb Al Saai. Over 17 volunteer students were on hand to provide visitors, and especially children, with puzzle and Lego activities specific to historical and modern sites in Qatar, various games, and storytelling on Qatar's history. The booth also included educational activities for visitors in which students from QU College of Engineering (CENG) showcased their innovative projects such as robotics, electrical circuit and virtual reality glasses, as well as a "Graduate Footprint" section in which QU graduates provided an overview on their graduation projects and their experience at the University.

Commenting on the celebrations, QU President Dr Hassan Rashid Al Derham extended his greetings and congratulations to H.H. the Emir Sheikh Tamim bin Hamad Al-Thani and H.H. the Father Emir Sheikh Hamad bin Khalifa Al-Thani. He also congratulated all people and residents of Qatar as well as all the members of Qatar University, especially the students. He said: "The celebration of Qatar's National Day is an occasion for the generations to get acquainted with the efforts of our ancestors who have sacrificed their lives for this country, and they were able in sensitive conditions and very difficult time to lead the nation safely and maintain the integrity, unity and strength of Qatar under the leadership of its founder, and so they really are 'tamers of difficulties'."

He added: "QU plays a crucial role in driving forward the country's progress and development in various fields. Since its inception in 1973, the University has been involved in making the history of the country, and today it bears a heavy burden, represented in establishing qualified Qatari competencies, with pride in its identity and values and armed with science and knowledge, in order to

contribute with hearts and minds in achieving Qatar National Vision 2030, and the national aspirations towards a knowledge-based economy."

QU VP for Students Affairs Dr Khalid Al-Khanji said: "The National Day is a valuable opportunity to highlight QU's role as a key partner in achieving Qatar's national goals. In this regard, the University is committed to preparing national competencies that will enable graduates to assume and contribute to the country's growth and progress." He added: "QU Student Affairs Sector contributes towards supporting Qatar's vision by providing high-quality programs, various services such as leadership training, professional development and student exchange, and contributing graduate professionals who are able to serve the community and fulfill the needs of the labor market."

QU Student Services & Activities Director Mr Abdulla Al-Yafei said: "Through these celebrations, QU seeks to advance the spirit of citizenship among the community and to underline the importance of education as one of the most important pillars of national development."

Section Head of Events Ms Salwa Zainal said: "The National Day celebrations reflect QU's positioning as the country's national university and highlight the importance of disseminating Qatari culture and traditions among our students."



Research Story

Research led by CMED faculty reveals “artificial” thyroid cancer epidemic



Research led by a faculty member at Qatar University College of Medicine (QU-CMED) finds doctors globally are over diagnosing patients with the most common form of thyroid cancer, creating an artificial epidemic that costs billions of dollars in unnecessary medical care costs annually.

CMED Associate Professor of Clinical Epidemiology Dr Suhail Doi who is the principle investigator in the study said diagnoses of differentiated thyroid cancer globally had increased three-fold internationally during the past 25 years -- up to 15-fold in countries with widespread thyroid screening programs -- despite no change to the disease's low death rate.

“Differentiated thyroid cancer mainly involves papillary and follicular tumors that don't usually progress to clinical forms of cancer, but overly meticulous examinations are detecting the condition in the early stages and resulting in unnecessary surgeries,” said Dr Doi, who is also a Clinical Epidemiologist at the Australian National University (ANU) Research School of Population Health and a Specialist in Endocrinology.

“Active monitoring rather than intervention is appropriate in many cases, similar to how doctors treat prostate cancer today,” Dr Doi said.

About 2,500 new cases will be diagnosed in Australia this year.

Thyroid cancer surgery has substantial consequences for patients -- most must receive lifelong thyroid-replacement therapy, and some have complications from the procedure including damage to nerves and surrounding glands.

Dr Doi said the research findings, published in the Journal of Clinical Oncology (JCO), would inform clinical guidelines around the world on appropriate treatment for differentiated

thyroid cancer, and also help to educate the general public about the condition.

“People with this type of thyroid cancer can sometimes live until normal life expectancy with the condition and usually die from other causes, so there is no point diagnosing and intervening if the cancer is acting in a benign way and not causing any problems,” Dr Doi said.

He added: “Only some of these cases require treatment if and when the condition progresses to clinical forms of cancer.”

In 2019, the projected medical care costs for differentiated thyroid cancer in United States is estimated to be more than US\$3 billion.

“The medical costs for differentiated thyroid cancer in Australia could be about \$US300 million in 2019, if we extrapolate from the US projection,” he said.

Dr Doi and his colleagues analyzed international autopsy data, including from regions that had high and low instances of differentiated thyroid cancer, from the 1960s to 2007.

They were able to demonstrate that incidental and clinically inapparent differentiated thyroid cancer has remained unchanged over six decades, confirming for the first time that the epidemic has been driven by increasing detections of cancer.

Dr Doi said: “Ultimately, this research will help improve thyroid cancer patients' quality of life and reduce avoidable burden on health systems.”

Other co-authors of this study are ANU PhD student Luis Furuya-Kanamori, Dr Katy Bell from University of Sydney, and Justin Clark and Professor Paul Glasziou at Bond University.



Student Achievements

Student excellence takes center stage

Numerous successes achieved in regional and international conferences

Qatar University (QU) students have continued to demonstrate their excellence as they rack up impressive victories in the competitive academic and research fields, as well as in the sporting arena. This term has seen a number of student achievements that are a testament to QU's mission and vision and that live up to the spirit of Qatar National Vision.

These include a number of accomplishments that students achieved in regional and international conferences, demonstrating their research talent and capability among their peers from universities around the world.

QU College of Pharmacy (CPH) MSc student and Interprofessional Education Student Society President Maryam Jaam won with her team 1st place at the International Healthcare Challenge at the 8th International Conference on Interprofessional Practice and Education which was recently held at Oxford University.

The students Maryam Jaam, CPH 4th-year student and Qatar Pharmacy Undergraduate Society President Amani Faissal Al-Haddad, and CPH 4th-year student Noora Mohammad AlHamad each were placed in an interprofessional team and competed against each other. The interprofessional student teams were from various countries including Brazil, Canada, Germany, Japan, Qatar, Sweden, Turkey and the USA. They participated in a 4-day "real world" health care case challenge, in which they applied an interprofessional approach in order to take care of a 30-year-old quadriplegic patient with various health care complications, and presented in front of an international panel of judges from Canada, Japan, Singapore, and the UK.

QU College of Arts and Sciences (CAS) 5th-year English Literature & Linguistics student Shamma AlKuwari won the Regional Winner award of the Undergraduate Awards (UA) 2016 Programme for her paper titled "A Comparison of Early Illustrations of George Herbert's 'The Altar' with English Architecture". She presented the highest performing paper in the Africa and the Middle East region in the English Literature category.

The students shared the joys and challenges of their experiences:

Maryam Jaam said: "Our participation in this conference was a great opportunity not only to learn about other professions, but also about the various health practices and systems around the world. It was an exciting and enriching experience and I am very thankful to the College of Pharmacy for providing us this opportunity, as well as the knowledge and skills which distinguish us from others."

Noora AlHamad said: "Being part of such an international competition is a motivating experience and drives students to show their talents and apply their



skills beyond the classroom. It was an amazing opportunity to test my critical skills in real life and case scenario settings and to be able to collect the feedbacks of international leaders and health care professionals from various disciplines."

Amani Al-Haddad said: "The experience of meeting and sharing our expertise with students from various professional backgrounds has been a great learning opportunity. It is an honor for us to represent the College of Pharmacy, Qatar University and Qatar on the international stage."

Shamma AlKuwari said: "The origins of the paper started as a small in-class assignment in an upper level English class and grew when I conducted my capstone. I received excellent one-on-one supervision that helped me shape a paper that I am truly proud of. I was encouraged to participate in The Undergraduate Awards 2016 Programme and I am delighted to have performed so well in the competition. I am truly grateful for the support provided by Qatar University."



QU team achieves a number of wins in EuroRoma 2016

**Competed
against 2500
students from
over 55
universities**

Qatar University (QU) team achieved a number of wins in the World InterUniversities Championship 2016 (EuroRoma 2016) which was organized by Inter-Universities Sport Committee (IUSC) on November 17-20 in Rome.

QU team, which included 31 students, competed against 2500 students from over 55 regional and international universities and higher education institutions. They won 1st place and gold medal in the handball tournament, 1st runner-up and silver medal in the badminton tournament, 4th place in

the futsal tournament, 6th place in the swimming race, 4th place in the 50-meter swimming race, and 4th place in the 50-meter freestyle swimming race.

The team was accompanied by a delegation from QU Student Services & Activities -- Intramural Specialist Mr Miloud Ouiri, Handball Team Supervisor Mr Ahmad Al Wasalati, Intramural Specialist and Swimming Team Supervisor Mr Magdi AbdelHalim, Tennis, Ping Pong and Badminton Team Supervisor Mr Karim Lotfy, and Physical Therapist Mr Fadhil Abbas Al-Mulla.

Handball Team Coach and 1st place winner in the handball tournament student Hadi Hamdoon said: "We are delighted to represent Qatar University and Qatar in this international competition. We dedicate our success to QU for being an institution that promotes a culture of academic and sports distinction."

Silver medal winner in the badminton tournament student Ahmad Yehia said: "This achievement could not be realized without the support and training that I received from my coaches and colleagues. I am proud of representing QU in this tournament, which is a milestone in my sports journey."

Student Mohammad Abudllah Al Neema, who is also member of the handball team, said: "This success is just the beginning of more successes to come. This will encourage and motivate us to accomplish more achievements, which will contribute to enhancing QU's positioning in international championships and to fulfill the national goals in the field of sports."



276 high-achieving students celebrated

Awarded for academic and non-academic excellence



276 distinguished students at Qatar University (QU) were celebrated in a ceremony at the Sheraton Grand Doha Resort & Convention Hotel on July 29, receiving awards for their academic and non-academic achievements for the academic year 2015-2016.

Of the 276 students, 264 were recognized in the Academic Awards category for achieving a high GPA of 3.5 and above, while 12 students from the colleges of Arts and Sciences (CAS), Business and Economics (CBE), Engineering (CENG), and Law (LAWC) received Student Life Awards for their distinguished accomplishments in leadership, student clubs and organizations, volunteerism, athletics, and employment. They were Ahmad Nooh Al-Thani (LAWC), Ebrahim Ali Al Kowari and Shouq Abdullah Shaheen (CAS) -- leadership; Mohamad Hakim Shalal, Omer Ahmad Al Jumaily and Hamda Abdulmir Al-Khamis (CAS) -- student clubs and organizations; Sara Tariq Abdurhman (CENG) and Sara Wali Mohammad (CAS) -- volunteering; Khaled Ibrahim Shamiyeh (CENG) and Dana Yahya Al-Madhoun (CAS) -- athletics; and Khalid Mohamed Alshibli (CBE) and Sarah Ahmad Salmeh (CAS) -- employment.

Commenting on the students' achievement, QU President Dr Hassan Al Derham said: "I extend my congratulations to all of you -- our excellent students -- for your distinguished achievement. This is the first step to further successes in your personal and professional life." He also thanked parents and faculty members for their support throughout the students' academic journey.

"Your contribution to their success is invaluable," he said. He added: "Since its inception, QU has achieved a number of rankings successes. This is a testament of the organization's ongoing commitment to providing excellent academic outcomes and to producing competent and highly skilled graduates for the labor market." QU Vice President for Student Affairs Dr Khalid Al-Khanji said: "We are very proud of our students' achievement which is the result of their hard work, dedication, commitment and volunteering spirit. We are confident that they will be very successful in their professional and personal life and become the role models for the young ones following in their footsteps. Congratulations and very best wishes for what I am sure will be bright futures for all of you."

Winners of Student Life Awards 2015/2016

The winners of the Student Life Awards 2015/2016 under the categories Student Leadership Award, Student Clubs and Organizations Award, Volunteering Award, Student Athletic Award and Student Employment Award were announced on June 5.

Leadership Awards were presented to College of Law (LAWC) student Ahmad Nooh Al-Thani and College of Arts and Sciences (CAS) students Ebrahim Ali Al-Kuwari and Shouq Abdullah Shaheen. CAS students Mohamad Hakim Shalal, Omer Ahmad Al Jumaily, and Hamda Abdulmir Al-Khamis picked up awards for Student Clubs and Organizations.

College of Engineering (CENG) and CAS students Sara Tariq Abdurhman and Sara Wali Mohammed received the Volunteering Award while the Student Athletic Award was presented to CENG student Khaled Ibrahim Shamiyeh and CAS student Dana Yahya Al-Madhoun.

Student Employment Awards were presented to College of Business and Economics (CBE) student Khalid Mohamed Alshibli and Sarah Ahmad Salmeh.

QU Associate VP for Student Affairs Abdulla Al-Yafei congratulated the winners who he said exhibited the level of quality of QU students. "I applaud their commitment to excellence and their considerable talents that have led to these awards. They are role models who should be very proud of their success."



Faculty Achievements



Dr Maha Al-Asmakh wins 2016 L'Oréal-UNESCO FWIS ME Fellowship Award Recognized for her contribution to advancing scientific knowledge

Dr Maha Al-Asmakh, Assistant Professor at Qatar University College of Health Sciences (QU-CHS) Biomedical Sciences Department, won the 2016 L'Oréal-UNESCO "For Women in Science (FWIS)" Middle East Fellowship Award.

Dr Al-Asmakh is one of the four recipients of the fellowship. She was chosen from a pool of 55 scientists from the six Gulf Cooperation Council

(GCC) countries. The L'Oréal-UNESCO FWIS Middle East Fellowship Program aims to recognize, honor and empower Arab female scientists whose findings have contributed to the advancement of scientific knowledge and helped change the world for the better.

The award was presented to Dr Al-Asmakh during a ceremony that was held at the Zayed University campus in the United Arab Emirates.

Commenting on the award, Dr Al-Asmakh said: "I am very pleased to receive this recognition award which highlights the level of research and innovation in Qatar, and which aligns with the goals of Qatar National Vision 2030. This fellowship aspires me to contribute to the development of research in Qatar, to publish further research articles in high impact journals, and to participate in international conferences in which I represent my country."

CHS Dean and Director of QU Biomedical Research Center (BRC) Dr Asmaa Al-Thani said: "Human Development is one of the essential pillars of Qatar National Vision 2030, which aims to enhance the Qatari society and to support its citizens. Our goal in participating in such scientific competitions and research forums around the world is to uplift the scientists who greatly contribute to advancing the health care sector through their creative scientific findings."

Dr Al-Thani also noted that the core value of these initiatives is to produce the future generation of scientists who will contribute to the promotion of health and well-being in the Qatari community in line with the goals of Qatar National Vision 2030.

QU News

Dr Hassan Al Derham inaugurates new academic year 2016 Sets out plans, principles in Annual Convocation

The new academic year was inaugurated on September 28 with the Annual Convocation address, in which Qatar University (QU) President Dr Hassan Al Derham highlighted the organization's strategic transformation, and discussed its ongoing efforts towards the achievement of a "QU Model" and to advance its positioning among top universities worldwide.

The event was attended by QU leadership, deans, heads of departments, program directors, faculty members, staff, students and alumni. Dr Al Derham also honored QU members in various categories -- Outstanding Faculty Service Award, Outstanding Teaching Award, Media Award, and Young Alumnus Award.

In his remarks, Dr Al Derham welcomed the attendees and wished them a successful year towards the fulfillment of QU goals and objectives. He noted that QU has started its strategic transformation towards the achievement of a "QU Model" through nine (9) pillars. He said: "The first pillar focuses on advancing QU's role as Qatar's premier national University that provides high-quality education. The second pillar aims to strengthen the organization's role as a social and strategic partner in national development, while the third and fourth pillars focus on maximizing admission opportunities within the University and on providing smooth opportunities for students from various cultural backgrounds, as well as various professional and academic interests."

On the fifth pillar, Dr Al Derham stressed the importance of providing academic and research programs that align with international standards and with the principles of Arabic and Islamic culture and identity. He observed that the sixth and seventh pillars aim to prepare distinguished national leaders and to benefit from QU's resources to develop the national human

capital towards building a knowledge-based economy. He went on outlining the eight and the ninth pillars that focus respectively on making QU a role model in terms of financial and human resources and on enhancing the organization's engagement through the establishment of a university board and the enhancement of the role of the college and department boards.

He added: "The University has adopted a number of indicators to benchmark its strategic achievements. They include an increase in the percentage of students graduating within the period of 4 years to 60%, the decrease of the period spent by students at the University to graduate from 5.9 years to 4.5 years, the establishment of 5 interdisciplinary research centers for graduate studies, the increase of professor appointments within the faculty body to 25%, and the enhancement of QU position in international rankings to become one of the top 300 universities in the world and among the best 200 universities in at least two minors."

Dr Al Derham also highlighted the recent successes that QU has achieved in international rankings, noting that the University has been ranked No 393 in the QS World University Rankings, No 49 in the QS Top 50 under 50 ranking,

and among the best 600 universities in Times Higher Education (THE) World University Rankings 2016/17.

Following his address, Dr Al Derham distributed the following awards:

Outstanding Faculty Service Award -- Dr Asma Abdullah Al-Attiyah, Head of Department of Psychological Sciences at QU College of Education.

Runner-up Outstanding Faculty Service Award -- Ms Alla El-Awaisi, Assistant Dean for Student Affairs at QU College of Pharmacy.

Outstanding Teaching Award -- Dr Saleh Al Hazbi, Lecturer at QU College of Engineering.

Media Award -- Dr Khalifa Abdullah Al Hazaa, Manager of QU Student Success Department.

Recognized for the Young Alumnus Award were Mrs Kholeh Mortaza Mortazawi, Editor at the Media Section, QU Communications and Public Affairs Department; and Mrs Maha Ali Al-Fehaidi, Urban Planner at Qatar Ministry of Municipality and Environment.



CAS celebrates World Arabic Language Day

Achievements of the Arabic Language Department highlighted

The Arabic Language Department at Qatar University College of Arts and Sciences (QU-CAS) recently organized an event themed “The Arabic language between proliferation and receding” to celebrate the World Arabic Language Day.

The event was attended by QU President Dr Hassan Al Derham, CAS Dean Dr Rashid Al-Kuwari, CAS Arabic Language Department Head Dr Maryam Al-Naemi, and Al Jazeera Media Network Acting Director Dr Mostefa Souag, as well as faculty and students from CAS and the Arabic for Non Native Speakers Center (ANNS).

The event’s program featured a play themed “What does yellow do in your window” performed by students from CAS Arabic Language Department, a talk show with Al Jazeera Media Network Acting Director Dr Mostefa

Souag, and a marionette show presented by children from QU College of Education (CED) Early Childhood Center (ECC). ANNS students also contributed to the event by sharing their experiences on studying Arabic language for the first time.

The event also included the distribution of awards to the academically-distinguished students named on the Dean’s list for obtaining 3.5 GPA or higher, as well as to the winners of the cultural competition in poem and prose -- students Aisha Al Sidiqi (CAS), Isalm Al Mishhidany (College of Law), Eman Al Abaahi (College of Business and Economics), Doha Fouad (College of Sharia and Islamic Studies) and Kholoud Ibrahim (College of Medicine).

In his remarks, Dr Hassan Al Derham said: “We celebrate today the Arabic language for its great influence on our education and for broadening our minds towards science and knowledge. We owe Qatar for providing us with opportunities of high-quality education and for helping us to achieve our aspirations. According to results provided by surveys on the use of languages in the world, the Arabic language has been ranked in the fourth place among the most popular languages in the world. The top 3 places were achieved respectively by English, Chinese and Indian. Since 1974, the Arabic language became an official language in the UN along with English, Spanish, Russian, French and German. However, its usage is still limited, especially when compared with other languages that emerged with the technology boom. We need to ensure the preservation of our native language at a time when other foreign languages are being extended in the era of globalization.”



Dr Rashid Al-Kuwari said: "Today is a good opportunity to promote the spirit of collaboration between students and faculty to drive forward innovation, constructive criticism and teamwork. This event demonstrates QU commitment to providing students with out-of-classroom activities and practical learning that ensure their personal development."

Dr Maryam Al-Naemi noted that the Arabic Language Department has established many projects such as Ansaq Magazine which is the first international academic journal, the first informant Qatari narratives, and a language training center which will serve QU community and the Qatari society. She said: "We are working now on preparing a proposal for three new programs in Arabic: Children's Literature, Dramatic Arts, and Writing."



QU: Advancing its position on the regional and international arena

Gaining key achievements in world rankings

Qatar University (QU) has continued to advance its positioning as a model national university recognized for high-quality education and research and for being a leader of economic and social development.

The University continues to deliver on its mission to promote its academic programs and research in line with the needs and expectations of the Qatari society. It also contributes through its strategic plan to national aspirations towards a knowledge-based economy. In addition, the numerous research collaborations that QU has established with higher education institutions and research centers worldwide has served to advance the organization's international reputation and visibility.

Among the many achievements in these areas, ranking successes have

been considerable, the most recent of which was being named among the top 600 universities in the world in the recent Times Higher Education (THE) World University Rankings 2016/17. The achievement was announced on September 22 by THE, whereby QU was ranked in the range of 501-600 most highly ranked universities for the 2016/17 edition.

The THE World University Rankings are the only global performance tables that judge research-intensive universities across all their core missions: teaching, research, knowledge transfer and international outlook. They use 13 carefully calibrated performance indicators to provide the most comprehensive and balanced comparisons, trusted by students, academics, University leaders, industry and governments.

The performance indicators are grouped into five areas: Teaching -- the learning environment (30%), Research -- volume, income and reputation (30%), Citations -- research influence (30%), International outlook -- staff, students and research (7.5%), and Industry income -- knowledge transfer (2.5%).

An earlier milestone achievement in September this year saw the university ranked #49 in the QS Top 50 under 50 ranking, held among the most prominent universities established within the last 50 years. QU qualified for inclusion as it featured in the latest edition of the QS Top 50 under 50 ranking, and is 43 years old (foundation year 1973). This followed another success when QU achieved No 393 in the QS World University Rankings 2016/2017 among the top 400 universities in the world.



New Minor in French Language launched

Open for beginners or low intermediates in French

A new Minor in French Language was created by Qatar University College of Arts and Sciences (QU-CAS) Department of English Literature and Linguistics with the aim to give QU students access to another foreign language and culture besides English.

The Minor program comprises 24 credit-hours and targets students who are beginners or low intermediates in French. It is currently offered only to female students. The number of applicants for the first year is 38, the majority of which are Qataris. Graduates from this program will reach a level of competency that is functional enough to travel to French speaking countries and exchange with Francophones. They will also stand in a good position to pursue their studies abroad in French speaking institutions or to work in a professional setting where French may be required. Basic French is the first course and main entry-point for this program. It became available for the first time in Fall 2016 and it is currently attended by 22 highly motivated students.

The new program was launched at a ceremony held on November 27, and which featured a donation of around

100 French books, DVDs and magazines from the French Embassy in Qatar. The event's program also included an overview on the Minor in French Language by QU College of Arts and Sciences (CAS) Associate Professor of French Language Dr Paula Bouffard, an overview on the donated books by QU Library (QUL) Director Dr Imad Bashir, and a presentation by QU French Club President Ms Maytha Mohammed Al-Mansoori on the Club.

Commenting on the program, QU President Dr Hassan Al Derham said: "Universities all over the world are not only committed to providing academic learning and research. They play a pivotal role in building bridges of communication and dialogue between the East and the West, and in disseminating knowledge and ethics in their communities. The new Minor in French Language will contribute to uplifting our students' culture and to advance their knowledge."

He added: "The Islamic and Arabic culture, and the western culture in general and the French one in particular have in common many moral values. They also have many points of difference that should make the world stronger and united. Initiatives like this one will contribute to strengthening the spirit of dialogue between the East and the West. In this regard, I would like to thank everyone who contributed in the establishment of this program. I would also like to thank H.E. Dr Eric Chevallier for his continuous support to Qatar University, and the French Embassy for its book donation, which will enrich QU Library's database."

Ambassador of France to Qatar H.E. Dr Eric Chevallier said: "I personally want to tell you my hope to see the French Minor offered to every student of the university, male and female, and especially for those who began French at school. I would like to emphasize again the need for discovering other cultures and learning other languages, for your studies and your future, for your country and our world. In conclusion, I'd like to say that, I am glad, on behalf on the French Embassy, to participate to the development of the International Corner of the University Library, with this donation of books, DVDs and magazines in French."

Students take center stage at Taqadam conference

350 students from universities across Qatar participate

Qatar University (QU) Student Affairs Sector organized the second edition of the student leadership conference “Taqadam: Tanmeea, Enjaz, Qiaadah” on November 26-27 under the patronage of Her Excellency Sheikha Al-Mayassa bint Hamad bin Khalifa Al-Thani, Chairperson of Qatar Museums, Doha Film Institute and Reach Out To Asia.

The 2-day conference, first-of-its-kind in Qatar, is organized in partnership with Community College of Qatar (CCQ), College of the North Atlantic-Qatar (CNA-Q), and Stenden University Qatar, and sponsored by Qatar Development Bank (QDB). It aimed to discuss, share knowledge, and learn strategies on driving change, developing leadership skills, and solving problems in a local, regional and global context.

The event brought together over 350 students from colleges and universities across Qatar and the GCC to network and exchange their knowledge and experiences on leadership development in the region.

Keynote speakers Qatari Intellectual and Writer Dr Jassim Al-Sultan and QU Consultant H.E. Sheikh Saoud Bin Abdulrahman Al-Thani respectively presented a holistic view of leadership from content to intellect and on how we can produce leadership for the future, and on leadership experiences, while featured speaker QDB Advisory

Services Executive Director and Qatari German Medical Devices Board of Directors Chairman Mr Hamad AlKubaisi gave a presentation on leadership development.

The conference agenda comprised concurrent student sessions on “Teamwork through mobile phone applications”, “How to manage tasks and achievement”, “Your achievement footprint for yourself”, “Leading across cultures”, “Leadership circles”, and “Step forward before graduation”. It also included a plenary session and workshop entitled “Student Government Round Table”, open to student government members to share common issues, goals and concerns. The session was facilitated by members of QU Student Representative Board (QUSR).

Also included on the agenda were two professional workshops respectively delivered by Wertaqi Youth Center-Bahrain Founder and Consultant and Aspire Leadership Development Program Director Mr Salah Al Yafei, Qatari Businessman, Author and Leadership Education Coach Mr Mohammed Aljufairy, and “Young Leaders Spotlight” sessions, in which successful young Qatari leaders shared their experiences and advice. This was followed by a tour of Doha as well as a site visit to Souq Waqif.

Commenting on the conference, QU President Dr Hassan Al Derham said:

“I am proud of QU students’ spirit of responsibility and community engagement, which makes them contribute to building the future of Qatar and to realizing the country’s national vision. Some people consider that leadership skills are innate, while others consider that they are



acquired through education, but we all agree that these skills require a fertile environment to grow, otherwise they will be lost, except in rare cases. This event is an important opportunity to highlight the fundamentals, tools and concepts of leadership. It also contributes to enhance and heighten the students' leadership skills, in line with our commitment to support our students' talents and to provide them with opportunities to express themselves with transparency. I wish you all success with this conference."

QU VP for Students Affairs Dr Khalid Al-Khanji said: "The Taqadam conference provides a unique platform for students to meet with their peers and to share their views on various topics related to leadership. This underlines QU's commitment to provide its students with invaluable opportunities that contribute to heightening their skills and to fostering their experiences to become the next generation of professionals and leaders who can drive the country's growth in line with the Human Development Strategy."



Colleges News



CAS

Conference on changes in the Middle East

September 27-28. "Transformational Changes in the Middle East"

Hosted by the Gulf Studies Center (GSC) in conjunction with Durham University, the 2-day conference is part of an agreement which was recently signed between Qatar University (QU) and Durham University with the aim to initiate a dual award PhD in Gulf Studies. It brought together experts and practitioners from QU, Durham University and Kuwait University to exchange their ideas and share their experiences on the transformational changes in the Middle East. Attendees included QU faculty and students, as well as representatives of the academic, research and diplomatic communities in Qatar.

The program agenda included presentations delivered by Associate Professor of International Relations and Gulf Studies at CAS Department of International Affairs Dr Steven Wright, GSC Research Assistant Professor

the Nasser al-Mohammad al-Sabah Chair in International Relations and Director of the H.H. Sheikh Nasser al-Mohammad al-Sabah Programme in International Relations, Regional Politics and Security at Durham University School of Government and International Affairs Prof Anoush Ehteshami, Chair Faculty in Regional Security (Middle East) at Durham University School of Government and International Affairs Dr Clive Jones, Lecturer in International Relations of the Middle East at Durham University Dr May Darwich, and Vice Dean for Training, Research and Consultation and Associate Professor at the Political Science Department at Kuwait University College of Social Sciences Dr Hamed AlAbdullah.

They discussed a wide range of topics related to "MENA de-regionalization and fragmentation in the light of hegemonic competition between the regional powers", "The apparent fracture in the US-GCC relations", "Factionalism in the post-Khomeini Iran", "Comparison of electoral process in the GCC states", "Impact of changing East Asian energy market on the Gulf", "Gas finds of East Mediterranean, Statehood", "Recognition in international relations and the Saudi-led war in Yemen", "Religion, electoral rules and women's representation: a cross national examination and policies of integration in Kuwait".

GSC Director Dr Abdullah Baabood said: "The Gulf Studies Center at Qatar University is pleased to cooperate with Durham University on hosting this timely event that comes at a time when transformational changes are taking place at the local, regional and international levels. The event brought together numerous experts who contributed to the understanding of the Middle East in the light of such changes."

Prof Anoush Ehteshami said: "Regions, whether as security complexes, integrated economic clubs, or trade and investment networks, have emerged as a key feature of the international system. Then, why does the MENA regional system fail?"



CBE

Signing ceremony with the "Big Four" accounting firms

September 22. Collaboration with Deloitte, Ernst & Young (EY), KPMG and PricewaterhouseCoopers (PwC)

An agreement was signed between CBE, Qatar Financial Centre (QFC) Authority and the "Big Four" accounting firms -- Deloitte, Ernst & Young (EY), KPMG and PricewaterhouseCoopers (PwC), to establish collaboration on the development and the delivery of a tax awareness training programme for QU students.

The training sessions will be provided at QU during the 2016/2017 and 2017/2018 academic years. They are designed to highlight key points in international tax principles and Qatari tax law, and will use indicative examples. Eight (8) training sessions covering basic and intermediate levels will be delivered in both English and Arabic in each of the two academic semesters, ensuing in 16 training sessions in total.

Commenting on the agreement, CBE Dean Dr Khalid Shams Al-Abdulqader said: "The agreement will serve as a platform to exchange knowledge and best practices that will be of invaluable benefit to our students. It also shows QU's commitment to shape the future generation of experts and professionals by offering them high-quality academic programs and by equipping them with the skills, competencies and mindset needed for a successful career in line with the goals of Qatar National Vision 2030."

QFC Authority Chief Financial & Tax Officer Hamed Al-Saadi said: "Strengthening and enlarging the talent pool available to the commercial and financial sector in Qatar through education is imperative for QFC, and it is with a great sense of joy and pride that I announce the signing of the MoU as the beginning of a closer and stronger relationship with QU and the Big Four."

Deloitte Middle East Partner Rami Qudah said: "Tax is a hot topic of discussion among a wide range of stakeholders in the Middle East and internationally -- particularly following the global financial crisis and the resulting pressures on exchequer returns faced by many countries around the world. It is therefore critical that our next generation of business leaders and entrepreneurs have an appreciation and awareness about the importance of tax management and the necessity for tax compliance. We are pleased to be taking part in this great initiative by Qatar University and the QFC."

EY Office Managing Partner Paul Karamanoukian said: "The global tax landscape

is going through a period of unprecedented change. MENA and the GCC are no different, with new taxes and fiscal reforms consistently making headline news. Our future business leaders need to understand the new landscape and its implications for business. EY Qatar is excited to be part of this program, and to share our insights and experience with students at QU, so they can play their vital role in the growth of Qatar."

KPMG Qatar Country Senior Partner Ahmed Abu-Sharkh said: "KPMG is delighted to be part of this initiative to promote tax awareness amongst young Qatari students. We believe it is valuable for our Qatari community to understand the role of taxation in Qatar and how taxation can help organizations grow into successful business and good corporate citizens." PwC Qatar Head of Tax Neil O'Brien said: "The impact of tax and tax regulation is one of the most important topics for us in the region today. Understanding the implications of existing taxes and new taxes domestically and globally has therefore become an imperative for the business leaders of the future. PwC welcomes the opportunity to partner with Qatar University and QFC on this exciting initiative and looks forward to adding value and supporting the development of students of Qatar University."

CED

Signing ceremony with Jyväskylä University

October 18. Collaboration
in the field of education and research

An agreement was signed between CED and Jyväskylä University (JYU) to establish collaboration in the field of education and research. The agreement is part of an official trip to Jyväskylä University, in which CED Dean Dr Ahmed Al-Emadi and CED Associate Dean for Research and Graduate Studies Prof Yahya Al-Nakeeb visited Jyväskylä University's Early Childhood Center and Kuokkala primary school in the city of Jyväskylä.

The terms of the agreement include collaboration on the development of Qatar University (QU) Early Childhood Center and Physical Education and Sports Studies Program, research publications, and the exchange of faculty, researchers and students. The agreement also covers joint conferences, seminars and workshops, as well as collaborative research projects and funding. Both institutions will also cooperate to establish a Doctoral program (PhD) in Education.

The trip also included a wide range of activities such as a presentation on Jyväskylä University's educational psychology, research projects and laboratories, an introduction on the tools and methods used for data collection and analysis by the University's faculty members and students, an introduction to the Finnish Physical program, and a visit to the famous Finnish scientist and educator Alvar Aalto Museum.

Commenting on the agreement, Dr Ahmad Al-Emadi said: "By signing this agreement, CED reinforces its positioning as a leading partner in

and that ultimately impacts our students and their future success."

Jyväskylä University Rector Prof Matti Manninen applauded the initiative of establishing collaborative activities and exchange programs for faculty and students between Qatar University and Jyväskylä University, which will contribute to sharing good educational practice and to enhancing the quality of research and scholarly activities of students and faculty.



contributing to the development of the education sector in Qatar, which is an essential pillar of the country's ambitions towards a knowledge-based economy. The College continues its commitment towards expanding its international collaborations to advance its academic programs and outcomes and to provide quality education that is aligned with international standards

CENG

5th International Gas Processing Symposium

November 28-29. "Gas Processing: Opportunities and Challenges"



Hosted by the Gas Processing Center (GPC), the 2-day symposium was organized in the presence and under the patronage of Qatar Minister of Energy and Industry H.E. Dr Mohammed bin Saleh Al-Sada, and under the sponsorship of ExxonMobil (Elite Sponsor), Dolphin Energy Limited (Silver Sponsor), and Oryx GTL and AlChE (Supporting Sponsors).

The event brought together over 200 representatives from academia, government and industry to discuss and bring innovative ideas to address major challenges facing the gas processing industry. It attracted keynote speakers from many countries

such as Qatar, Germany, Malaysia, UAE, and the USA. They presented on "New Catalytic Process Design Strategies: Oxidative Methane Coupling with Soft Oxidants", "Oil/Gas Economics and Forecast", "Process Integration Approaches to Optimal Planning of Unconventional Gas Field Development", "Produced Water Treatment in the Oil & Gas industry", "Prediction of Refinery Feed Stock Corrosivity Using Sulfur Speciation Technique", "Produced

water treatment: Unlocking Production from Mature and Marginal Fields", and "Power Generation Challenges and Answers to an increasing demand for unconventional fuels and water".

The conference agenda comprised a series of discussion sessions, technical workshops and training seminars led by expert presenters and that address a wide range of topics focused on CO2 capture and utilization, produced water management, emerging technologies in gas processing, gas economics, safety in gas industry, upstream gas challenges, energy efficiency, catalytic gas processing, waste management, and corrosion. It also featured oral presentations delivered by speakers from Qatar University, Ain Shams University, CSIRO-Australia, Dolphin Energy Limited, DUT-The Netherlands, ExxonMobil Inc Qatar, Masdar Institute of Science and Technology, M'Hamed University-Algeria, NRC-Italy, Oryx GTL, Qatargas, Q-Chem, RasGas, Shanghai Advanced Research Institute, Shell Qatar, Texas A&M University-Qatar, and UAE University.

They presented on a wide range of topics such as "Towards a reliable method for the investigation and monitoring of Underdeposit Corrosion", "Corrosion and Scaling in Wet Gas Pipelines", "Modelling Analysis of Produced Water Desalination Using Reverse Osmosis", "Waste Water Plants - Avoiding Corrosion", "Captured CO2 treating and transportation: Challenges and lessons learned", "Proposal for CO2 capture in order to eliminate flaring at Oman LNG Company", "A framework for developing real-time dynamic risk assessment algorithms", "Observation and Mitigation of SO2 Gas Emissions from Atmospheric Liquid Sulphur Storage Tanks", "Catalytic CO2 Capture directly from Air: a Molecular Modeling Study", "Mixed Metal Oxide Based Solar Thermochemical H2O/CO2 Splitting Cycle", and more.



CHS

Outreach event on diabetes

November 24. “Eyes on Diabetes”

Organized by CHS faculty and students in collaboration with Qatar Diabetic Association (QDA), the event is part of the College’s activities to mark World Diabetes Day.

The event aimed to highlight the importance of screening to guarantee an early diagnosis of type 2 diabetes and management to reduce the hazard of serious complications.

Four booths by QU Health Clinic, QDA, Khulud Pharmacy, and Abbot pharmaceutical company were set up at the Women’s Science Building (C01) – Atrium. At the QDA booth, students and visitors were provided with one-on-one counseling, blood glucose testing, brochures about type 2 diabetes and screening program and treatment, and nutritional counseling.

The event also included a lecture on “Do we know enough about Diabetes?” by Dr Buthaina Ibrahim Alowinati, Consultant in Diabetes at Hamad Medical Corporation (HMC) and Weill Cornell Medicine-Qatar (WCM-Q). It also featured a “blue for breakfast” to highlight the importance of maintaining a healthy and balanced diet

to prevent the disease, and a campus walk activity to support individuals with diabetes and raise community awareness on the importance of exercise in the prevention of type 2 diabetes and its complications.

Commenting on the event, CHS Dean and Qatar University (QU) Biomedical Research Center (BRC) Director Dr Asmaa Al-Thani said: “Type 2 diabetes is a preventable disease and health science advocates should try to raise awareness on how to prevent type 2 diabetes and its complications. This event aligns with our commitment to the health care objectives expressed in the National Health Strategy 2011-2016. It also demonstrates QU’s continuous efforts to raise awareness on important health issues and to improve the overall health of Qatari society.”

CHS Associate Professor of Biomedical Sciences Dr Nasser Rizk, who is also leading the event, said: “According to the International Diabetes Federation (IDF) surveys, one in two adults with diabetes is undiagnosed because the disease’s symptoms seem harmless. They include frequent urination, unusual thirst, hunger, and weight loss with frequent and recurrent infections, blurred vision, and tingling and numbness in hands and feet. Therefore, knowing the signs and symptoms of type 2 diabetes can help with early detection and treatment. Screening for diabetes and its important part of effective management of the disease to ensure optimal health. The complications of diabetes include blindness, kidney disease, and amputations. Additionally, diabetes doubles the risk of heart attack and stroke.”

2nd-year Biomedical Sciences student Naila Kitaz noted that her participation in such an event has contributed to developing her teamwork and communication skills, and to enhancing her knowledge on diabetes and how to prevent complication.

CMED

46 first-year General Medicine students inducted

October 22. 1st Annual White Coat Ceremony



46 first-year General Medicine students, among which are 17 Qatari nationals, took the College of Medicine Students' Oath and donned the symbolic white coat in front of an audience of more than 150 invited guests and well-wishers.

The event aims to celebrate the first-year General Medicine students who successfully completed their transition year and entered the Medicine program. It is designed to acknowledge their commitment to the profession and reassert values of compassion, professionalism, and dedication to patient care as they enter the profession.

Qatar University (QU) VP for Medical Education and CMED Dean Dr Egon Toft welcomed the audience and congratulated the students and their families, saying: "The White Coat Ceremony is a milestone at which the medical community welcomes students as future doctors. But the journey that led them to this day did not start when they were accepted into the medical school a year ago. It started when they were children, and continued for years, throughout which their families prepared, educated, nurtured, and supported them to fulfill their ambitions to get into the medical school."

Addressing the students, he said: "Students, after a demanding first transitional year, you have earned the place in the medical community. In five more years, your place in that community will be elevated. But the medical journey is long and marked by one milestone after another: acceptance into the College, followed by acceptance into the General Medicine program which we celebrate today, followed by graduation, then becoming licensed practitioners, then residents, then specialists. Sometimes it looks like it almost never ends. That's the beauty of a medical career; one challenge after another; one achievement after another. Imagine a journey where you reach the peak in your twenties. Then what?... I am proud of every one of you for choosing this exciting vocation and for making it through the transitional year. I am also very proud of CMED dedicated team of professionals and faculty members who have supported you passionately and committed on this journey. And I am grateful to you, parents, for your support."

Student Shahriar Rafiq told the audience of his pride to be part of CMED, adding: "In this era of innovation, CMED offers a brand-new curriculum that creates physicians with utmost efficiency, by providing crucial guidance and training."

Student Reem Mubarak said: "Wearing the white coat is a privilege, but it also comes with responsibilities and expectations. By putting it on today, we pledge to carry these responsibilities and to represent the white coat, the medical profession and our medical college."

Student Mohammad Abdullah Balideh said: "Today marks the beginning of my medical journey, and the feeling of a strong sense of responsibility and contribution to patients' recovery, happiness and satisfaction. I have waited for this important moment to happen since a long time."

CPH

7th Annual Breast Cancer Awareness Campaign

October 5. In support of Breast Cancer Awareness Month

about such important issues. This event is a vital way to spread knowledge to other students, and is often their first source of information on breast cancer. This highlights CPH commitment to empowering students at an early stage in their academic experience to be innovative and develop strong counselling skills that add value to their academic and personal development, and which enable them to realize a successful career as pharmacists.”



Organized by the newly-elected executives of Qatar Pharmacy Undergraduate Society (QPhUS), the event invited Qatar University (QU) students, alumni, faculty and staff to learn more about the disease, its detection and prevention, as well as wear pink to recognize and support people suffering with breast cancer and their families in Qatar and around the world.

27 CPH students contributed to an awareness booth that was set up in the Women's Science Building atrium to brief students and visitors on breast cancer, its detection and prevention. They provided over 100 visitors with pink ribbons and information brochures, and invited them to add their pink fingerprint to the “Ribbon of Hope” and take photos at the “selfie booth” in support of breast cancer survivors.

CPH Dean Dr Mohammad Diab said: “We emphasize to our students since their first year the importance of health promotion and outreach. I am proud to see the energy and enthusiasm of our students while they communicate with their peers

QPhUS President Amani Al-Haddad said: “It is important to increase societal awareness on breast cancer. Through discussions and dissemination of information, we hope students will gain further understanding about the disease and share this valuable information with their friends and families at home.”

1st-year CPH student Dhabya M Al Khater said: “Our participation in this outreach event was a great learning opportunity for us. I am proud to be a member of such a proactive and energetic College.”



CSIS

Conference on terrorism and methods of tackling it

November 20-21. 7th international conference on “Terrorism and Methods of Tackling It”

Organized and hosted by CSIS under the patronage of Qatar Prime Minister and Minister of Interior H.E. Sheikh Abdullah bin Nasser Al Thani, the 2-day conference was inaugurated by Qatar Minister of Administrative Development and Labor and Social Affairs H.E. Dr Issa bin Saad Al Jafali Al Nuaimi.

It featured 200 papers presented by researchers and scholars from Qatar, Algeria, Egypt, France, Germany, Iraq, Jordan, Morocco, Saudi Arabia, and more. The keynote speaker was Dr Abdul Fattah Moro, Vice President of the Assembly of the Representatives of the People of Tunisia. He presented on “Terrorism: hindrance of thinking and a jump over reality”.

The event’s program featured 4 panel discussions themed “The relationship between terrorism and excessiveness”, “The religious culture and its reaction to terrorism”, “Social, political and media dimensions of terrorism”, and “Methods to tackle terrorism”. Discussions focused on a wide range of topics related to religion and terrorism, the impact of western double standards on emerging terrorism, extremeness and terrorism, the impact of ideology on contemporary terrorism, the relationship between media and religious terrorism, and the role of Islamic organizations in addressing terrorism, among many others.

In his remarks, Qatar University (QU) President Dr Hassan Al Derham expressed his gratitude to Qatar Prime Minister and Minister of Interior H.E. Sheikh Abdullah bin Nasser Al Thani for supporting this conference and QU based on a directive from H.H. the Emir Sheikh Tamim bin Hamad Al Thani. He said: “Since its inception, QU is keen to find efficient solutions to overcome challenges and barriers for development, stability, and prosperity. This conference highlights the key role of research in providing a better understanding of terrorism from a political, educational, religious, and economic perspective. The fruitful discussions and recommendations that will emanate from this forum will contribute to enhancing our teaching curricula and will help our students understand the facts related to terrorism, Islamophobia, sectarianism, and ethnicity.”

CSIS Dean Dr Yousuf Al-Siddiqi said: “We are pleased to gather scholars and researchers from all over the world to discuss the phenomenon of terrorism. This is a timely conference that comes at a time when the Arab nations are facing many political and socio-economic challenges. As Qatar’s national higher education institution, QU plays a core role in providing a platform to address, discuss and resolve contemporary issues such as terrorism, in line with the National development strategy.”

Dr Al-Siddiqi stressed the importance of advancing the learning curriculum to help students understand the changes that occur in the world. Education should be based on an open dialogue to widen students’ perspectives on various issues and to provide a fair image of Islam, he said, adding, “We live in a small village where any event or conflict may affect everyone. We, at QU, believe in the importance of addressing such conflicts through dialogue. The danger of terrorism is expanding all over the world. Academic institutions are responsible of bringing researchers and experts together to discuss the issue of terrorism.”



LAWC

Roundtable on “JASTA Law” and its implications in the region

October 11. In conjunction with the Gulf Studies Center (GSC)

The event aimed to raise community awareness on the basic principles of international law, and to identify the various frameworks of international relations at the regional and international level. It brought together academics, practitioners, researchers and students to discuss the adequacy of the provision of JASTA law, with the rules and principles of international law.

The event program featured an introductory session on “Highlights on the JASTA Law”, provided by LAWC Teaching Assistant and Externship Program Coordinator Ms Fatma Almesleh. It also included discussion sessions moderated by LAWC Associate Dean of Academic Affairs and Professor of International Law Dr Yasser

Alkhakailah, and presented by LAWC Professor of Public International Law Dr Ibraheem Al-Anani and QU Social and Economic Survey Research Institute (SESRI) Director and LAWC Associate Professor of Constitutional Law Dr Hassan Al-Sayed. They discussed issues related to “Bending legal force of JASTA law in International law perspective” and “JASTA Law from Constitutional law perspective”.

Other discussed topics included “Sovereign immunity theory and its importance in international law”, “Legal binding effect of JASTA law in light of international law provisions”, “Waiver of sovereign immunity and its consequences”, “JASTA law and constitutional procedures”, “JASTA law and its conformity with international obligations”, and “The impact of JASTA law on alliances in the region (political view)?”.

In his remarks, GSC Director Dr Abdullah Baabood said: “This event aligns with GSC’s mission to address issues that are related to changes on the regional and international level, and which have an impact on the Gulf countries.” He noted that the approval of JASTA law by the US Congress came at a time when the region is undergoing geopolitical tensions and challenges.

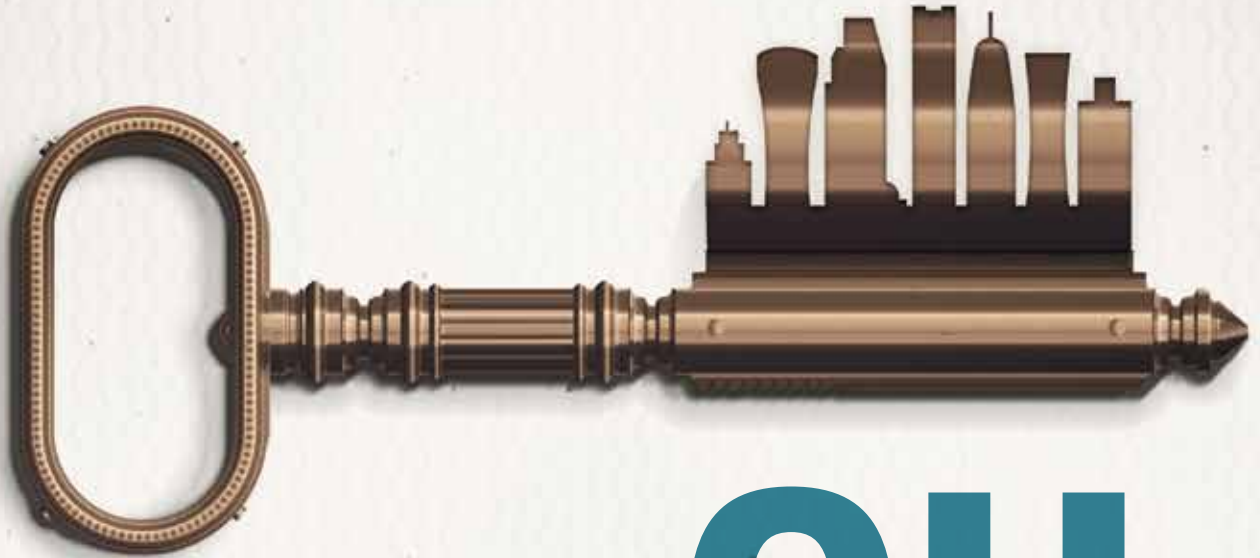

QU

**KEY DRIVER OF QUALITY
EDUCATION IN QATAR
AND THE REGION**

- **Over 17,000 students** at the undergraduate and graduate level
- **40 Bachelors, 25 Masters, 4 PhDs, 4 Diplomas, and 1 PharmD** in line with market needs
- More than **USD25\$m** won in competitive research grants 2016
- **80 % employers** seek QU graduates to join their respective companies
- **#1** in the Arab world in **Round University Rankings**
- **#1** in international collaboration in **THE World University Rankings 2015/16**

Student Clubs

QU Literature Club hosts Doha's "100 Thousand Poets for Change" event



This year's topic focused on borders and refugees

The "100 Thousand Poets for Change" event which was hosted by Qatar University (QU) Literature Club, aimed to make positive changes in the community through poetry and art.

Organized in collaboration with Qatar's poetry organization "Words and Strings", the event aligns with the Club's mission to promote an intellectual environment that stimulates creativity. It was attended by faculty members, staff, students and alumni from QU and institutions across Qatar.

The program agenda featured discussions focused on this year's topic "Borders and Refugees" and in which participants elaborated on their experiences within and outside their countries' borders. It also included live stage performances presented by published poets, musicians, public speakers, and students.

QU College of Arts and Sciences (CAS) Assistant Professor and DELL Program Coordinator Dr Tristan Major said: "It was excellent to see students engaging with the wider poetic community in Qatar. The particularly good quality of the performances and the high attendance of the event show that poetry still remains

an active way for us to engage with important issues in our own personal lives and in the world."

Words and Strings Representative Amin Isaac said: "100 Thousand Poets For Change Doha was a successful event and it made us proud and happy to see QU Literature Club team put on such great efforts to bring out the best poets in Doha and organize such a great event. As media partners, we congratulate the Literature Club and we hope to collaborate on more projects soon."

QU Alumna and Literature Club Former President Hala Mousa said: "I was pleasantly surprised to see the diversity of the approaches taken to tackle the issues of borders and refugees. The audience feedback was very positive, and I was personally very pleased with this initiative."

Literature Club President student Mashael AlMahmoud said: "The Literature Club was very excited about both audience and performers' turnouts. We had a myriad of interesting and touching performances, in Arabic and English, with different backgrounds and voices offering many dimensions to our chosen issue -- Borders and Refugees. We hope the event was as informative and engaging for everyone who made it as it was for us to organize it and see it happen."

QU Literature Club was founded in Fall 2016 by students of the Department of English Literature and Linguistics. Each year, the Club hosts a wide range of various events and activities, including informal group discussions on literature.

Health & Fitness

6 benefits of regular physical activity

Physical activity improves physical health and boosts mental wellness. It also relieves tension, anxiety, depression, and anger. Most people note an improvement in their well-being over time as physical activity becomes a part of their routine.

The health benefits of regular exercise and physical activity are hard to ignore. Everyone benefits from exercise, regardless of age, gender or physical ability.

Moderate exercise has health benefits such as:

Reducing the risk of heart disease: Sedentary activities can increase your risk of cardiovascular disease. A study showed that adults who watch more than 4 hours of television a day have an 80% increased risk of death from cardiovascular disease. Exercise improves blood circulation, which reduces the risk of heart disease. It also reduces risk of stroke by 20% in moderately active people and by 27% in those who are highly active.

Improving blood cholesterol levels: Being active boosts high-density lipoprotein (HDL), or “good” cholesterol and decreases unhealthy triglycerides.

Keeping weight under control: Exercise can help prevent excess weight gain or help maintain weight loss. When you engage in physical activity, you burn calories. The more intense the activity, the more calories you burn.

Boosting energy level: Without regular physical activity, the body slowly loses its strength, stamina and ability to function well. Exercise helps prevent chronic illnesses and diseases associated with aging. People who are physically active and at a healthy weight live about 7 years longer than those who are not active.

Relieving stress: Physical activity helps increase the production of endorphins in your brain, and also improves the ability to sleep, which in turn reduces stress.

Improving self-image: Physical activity stimulates various brain chemicals that may leave you more relaxed. You may also feel better about your appearance and yourself when you exercise regularly, which can boost your confidence and improve your self-esteem.



أول رائد فضاء عربي يزور الجامعة سنة ١٩٨٧

كما شهدت جامعة قطر في ٨ إبريل ١٩٨٧ محاضرة بعنوان (العرب والفضاء) تحدث فيها الأمير سلطان بن سلمان بن عبد العزيز آل سعود أول رائد فضاء عربي، وأشار في المحاضرة إلى تجربته الفريدة ومشاركته مع فريق وكالة الفضاء الأمريكية (ناسا) في إطلاق القمر الصناعي عربسات-٢، كما قام سمو الأمير سلطان بجولة في جامعة قطر، اطلع خلالها على الجامعة وكلياتها المختلفة.

كاريكاتير



ذاكرة الجامعة

الأمناء العامون للجامعة العربية في ضيافة جامعة قطر

الجامعة العربية خلال الفترة من
١٩٧٢-١٩٧٩.

كما زار الجامعة في الخامس من
ديسمبر ١٩٩٩ د. أحمد عصمت
عبدالمجيد الأمين العام السابق
لجامعة الدول العربية، حيث
تحدث في ندوة حول (الوضع
العربي الراهن في ضوء
التحديات المستقبلية)، وكان
السيد عبدالمجيد قد تولى الأمانة
العامّة للجامعة خلال الفترة من
١٩٩١-٢٠٠١.

زار جامعة قطر والتي تمثل بؤرة
التنوير، ومركز الإشعاع الثقافي
في قطر، عبر تاريخها عدد من
الشخصيات الهامة، والمؤثرة
على مستوى العالم العربي
والعالم.

من بين هذه الشخصيات عدد
من الأمناء العامين لجامعة
الدول العربية، حيث زار جامعة
قطر د. محمود رياض في ٢٤ فبراير
١٩٨٧، والذي كان قد تولى أمانة



د. عصمت عبدالمجيد يلقي محاضرة عامة



د. محمود رياض يتجول في الجامعة

الصحة واللياقة البدنية

٦

فوائد لممارسة الأنشطة البدنية

يحسّن النشاط البدني صحة الفرد البدنية والذهنية، ويخفف التوتر والقلق والاكتئاب والغضب.

فمعظم الناس يشعرون بتحسّن ملحوظ في صحتهم وبمرور الوقت يصبح النشاط البدني جزءاً من روتين الحياة.

لا يمكن تجاهل الفوائد الصحية الناجمة عن ممارسة التمارين والأنشطة البدنية، فممارسة التمارين بشكل منتظم له فوائد عديدة مثل:

١- تقليل خطر الإصابة بأمراض القلب: فمزاولة الأعمال المكتبية بشكل يومي من شأنه زيادة احتمال الإصابة بأمراض القلب، كما أنّ ممارسة التمارين يحسّن من الدورة الدموية في الجسم والذي يقلل من خطر الإصابة بأمراض القلب، ويقلل كذلك من خطر الإصابة بالسكتة الدماغية.

٢- تحسّن مستوى الكوليسترول في الدم: النشاط المستمر يعزز البروتين الدهني مرتفع الكثافة (HDL) الذي يعتبر

نوع من أنواع الكوليسترول المفيد، كما أنه يقلل من دهون ثلاثي الجليسريد غير الصحي للجسم.

٣- المحافظة على الوزن المثالي للجسم.

٤- زيادة مستوى الطاقة: بدون ممارسة النشاط البدني بانتظام يفقد الجسم ببطء قوته وقدرته على التحمل والقدرة على العمل بشكل جيد؛ فالتمارين تساعد على الوقاية من الأمراض المزمنة والأمراض المرتبطة بالشيخوخة.

٥- تخفيف التوتر: يساعد النشاط البدني على زيادة إنتاج الأندورفين في الدماغ، كما يساعد على النوم الذي يقلل من الإجهاد.

٦- تحسّن الصورة الذاتية: يحفز النشاط البدني على إفراز المواد الكيميائية المختلفة في الدماغ والتي تساعد على الاسترخاء.

كما يساعد في الحصول على المظهر المثالي وذلك عند ممارسة الرياضة بانتظام، ما يؤدي إلى تعزيز الثقة بالنفس.



الأندية الطلابية

١٠٠ ألف شاعر من أجل التغيير



وقال أمين إسحاق، ممثل (أوتار وكلمات) في كلمة له: نحن سعداء بنجاح فعالية «١٠٠ ألف شاعر من أجل التغيير» وفخورين برؤية الجهود الكبيرة التي يبذلها فريق نادي الأدب في جامعة قطر لإخراج أفضل الشعراء في الدوحة وتنظيم حدث كبير مثل هذا.

أما هالة موسي، خريجة جامعة قطر والرئيس السابق لنادي الأدب قالت بدورها: كانت مفاجأة سارة لي أن أرى تنوع الأساليب المتخذة لمعالجة قضايا الحدود واللاجئين. وكانت استجابة الجمهور إيجابية، وأنا شخصياً سعيدة للغاية بهذه المبادرة.

وأضافت الطالبة مشاعل المحمود، رئيس نادي الأدب: كان طلاب نادي الأدب سرعيدون جداً بإقبال الجمهور، خاصة إقبال الفنانين والأدباء، حيث قدمنا عدداً كبيراً من العروض المثيرة للاهتمام والمؤثرة باللغتين العربية والإنجليزية، مع الخلفيات والأصوات المختلفة التي توضح الأبعاد المختلفة للقضية التي اخترناها (الحدود واللاجئين).

استضاف النادي الأدبي في جامعة قطر فعالية بعنوان «١٠٠ ألف شاعر من أجل التغيير» بالتعاون مع الجمعية القطرية للشعر «كلمات وأوتار» للعام الثاني على التوالي، حيث تقام هذه الفعالية كل عام في الرابع والعشرين من سبتمبر ويشرف عليها عدد من التجمعات الإبداعية حول العالم بهدف إحداث تغييرات إيجابية وتعزيز المناقشات المثمرة باستخدام الشعر والفن.

اختار النادي موضوع «الحدود واللاجئين» لتجمع هذا العام، وتمت إتاحة الفرصة للحضور للحديث عن تجاربهم المتنوعة، حيث استعرض كل من الشعراء، والموسيقيين، والخطباء، والطلاب تجاربهم الأولى على خشبة المسرح. أبرز ما عُرض في تلك الأمسية كان ما تمّ تقديمه عن التجارب الشخصية، وكذلك التعاطف مع تجارب الآخرين، وشهد هذا الحدث إقبالا داخل القاعة وكذلك على مستوى وسائل التواصل الاجتماعي، حيث حظيت الأمسية بألف مشاهدة خلال البث المباشر للفعالية.

وقال الدكتور ترستان ميجور الأستاذ المشارك في قسم الأدب الإنجليزي واللسانيات: لقد كان رائعاً حقاً رؤية الطلاب يتفاعلون مع المجتمع الشعري في قطر، وتبين من نوعية العروض الجيدة والحضور الكثيف لهذا الحدث أنّ الشعر لا يزال وسيلة فعالة للتعامل مع القضايا الهامة في حياتنا الشخصية وفي العالم.

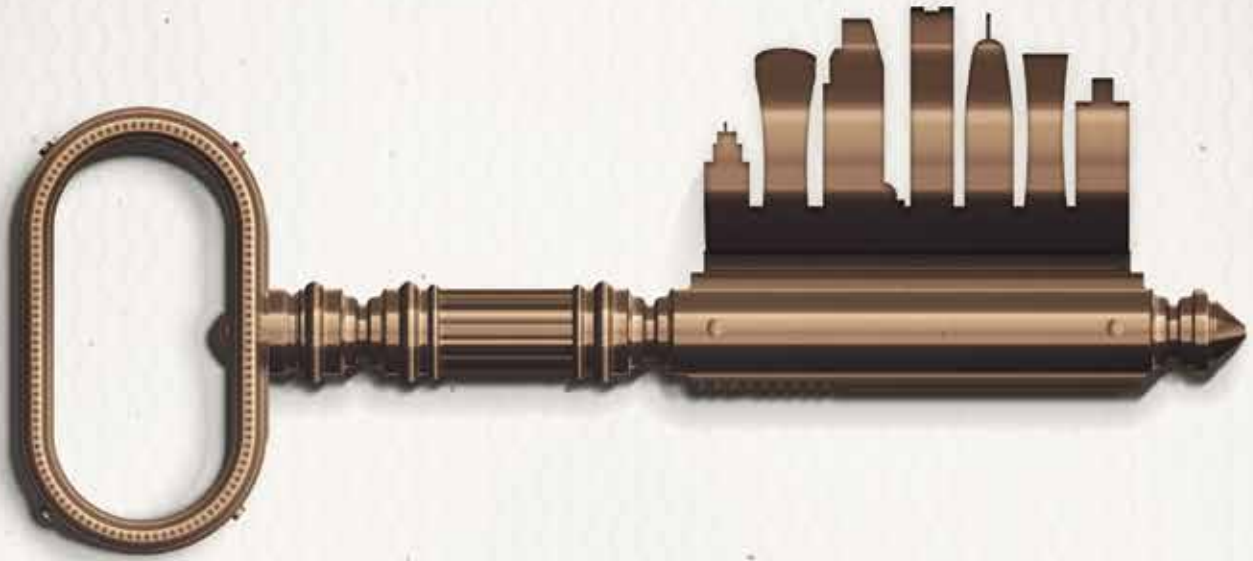

جامعة قطر

شريك أساسي
في تطوير جودة التعليم
في قطر والمنطقة

- أكثر من ١٧٠٠٠ طالبا وطالبة في مرحلة البكالوريوس والدراسات العليا
- ٤٠ برنامج بكالوريوس، و٢٥ برنامج ماجستير، و٤ برامج دكتوراه، و٤ برامج دبلوم، وشهادة "دكتور صيدلي" تتماشى مع احتياجات سوق العمل
- أكثر من ٢٥ مليون دولار من المنح البحثية في عام ٢٠١٦
- ٨٠٪ من أصحاب العمل في قطر يفضلون خريج جامعة قطر على غيره
- الأولى عربيا بحسب وكالة التصنيف الروسية "راوند"
- الأولى في معيار العالمية ضمن قائمة تصنيفات THE العالمية ٢٠١٦/٢٠١٥



القانون جاستا في الميزان

أما الأستاذ الدكتور إبراهيم العناني أستاذ القانون الدولي العام بكلية القانون فقد تناول الجانب المتعلق بالقوة القانونية الملزمة لهذا التشريع من منظور قانوني، حيث أكد أنه يخالف العديد من المبادئ القانونية المتعارف عليها منها قانون سيادة الدول المعمول به وكل القوانين المتفرقة عنه، ومنها الاتفاقية المتعلقة بالحصانة بين الدول.

وقد شارك في هذه الفعالية عددٌ من الأكاديميين والممارسين والطلاب لمناقشة مدى توافق أو تعارض قانون الجاستا مع قواعد ومبادئ القانون الدولي.

نظمت كلية القانون في جامعة قطر بالتعاون مع مركز دراسات الخليج بجامعة قطر، فعالية الطاولة المستديرة بعنوان: «قانون جاستا في الميزان» تم فيها بحث قانون جاستا الأمريكي وتداعياته على المنطقة. وهدفت هذه الفعالية إلى زيادة الوعي بالمبادئ الأساسية للقانون الدولي، والتعرف على الأطر المختلفة للعلاقات الدولية على المستوى الوطني والدولي، وقواعد حسن الجوار القائمة على أساس المساواة والعدالة والحرية والكرامة الإنسانية.

وفي كلمة له قال الدكتور ياسر الخلايلة العميد المساعد للشؤون الأكاديمية: نعرف كمتخصصين أن موضوع السيادة هو موضوع متأصل في الفكر القانوني العام، فالدول ذات سيادات متساوية ولا يجوز قانونياً أن تطفو سيادة دولة على أخرى، فقانون الجاستا يريد أن يدير موضوع السيادة القانونية من الناحية الدولية كجزء من القانون الدولي، ومسألة التنازل عن الحصانة الدولية، والعدالة ضد رعاية الإرهاب.

وقد تحدث في المحور الأول من الندوة المتعلق بالجانب السياسي الدكتور عبد الله باعبود، مدير مركز دراسات الخليج بجامعة قطر: حيث أكد أن موافقة الكونغرس الأمريكي على هذا القانون جاءت في ظروف جيو سياسية، وأشار إلى أن هذا القانون جاء في وقت تشهد فيه المنطقة توتراً وتصعيداً غير مسبوق.

وبدوره تحدث الدكتور حسن السيد مدير معهد البحوث الاجتماعية والاقتصادية المسحية وأستاذ القانون العام المشارك في كلية القانون عن الجوانب الإجرائية في قانون جاستا وطريقة التصويت عليه ومرحلة هذا التصويت والظروف التي جعلته يقر بهذه النسبة الكبيرة وغير المسبوقة في تاريخ أمريكا الحديث وقال: إن الجوانب الإنسانية في هذا القانون وطرحه أثناء حملة انتخابية أمريكية أسهم في سرعة تبنيه بالرغم من أن الجوانب الأخرى السياسية والمالية حاضرة في ذهن المشرعين الأمريكيين.



الشرية والدراسات الإسلامية

تنظم مؤتمراً حول الإرهاب وسبل معالجته

وفي كلمته بالمناسبة قال الدكتور يوسف الصديقي عميد كلية الشريعة والدراسات الإسلامية إن هذا المؤتمر هو موضوع الساعة ويمس الإنسانية كلها ويأتي في وقت بالغ الدقة والتعقيد تمر به الأمة العربية والإسلامية.

وأضاف إن قضية الإرهاب من المشكلات التي طالما لحقت بالمجتمعات لأسباب مختلفة ومتداخلة، وتتجدد هذه القضية في أوقات بعينها بحدّة وعنفوان، مما قد يتسبب في تدمير بنى المجتمعات وأسس استقرارها.

وناقش المؤتمر عدداً من المحاور الأساسية منها: الإرهاب بين المفهوم والخلفية التاريخية، البعد الفكري والسياسي والاجتماعي والنفسي لظاهرة الإرهاب، التراث الديني ومواقفه من ظاهرة الإرهاب، سبل معالجة قضايا الإرهاب.

تحت الرعاية الكريمة لمعالي رئيس مجلس الوزراء وزير الداخلية الشيخ عبد الله بن ناصر آل ثاني، افتتح بجامعة قطر المؤتمر الدولي «الإرهاب، وسبل معالجته» الذي نظّمته كلية الشريعة والدراسات الإسلامية بالجامعة، وذلك بحضور سعادة الدكتور عيسى سعد الجفالي النعيمي وزير التنمية الإدارية والعمل والشؤون الاجتماعية، وسعادة الدكتور حسن بن راشد الدرهم رئيس الجامعة وعدد من أعضاء السلك الدبلوماسي والمسؤولين بوزارة الداخلية وأعضاء هيئة التدريس بجامعة قطر.

وشارك أكثر من أربعين باحثاً من 17 دولة من أربع قارات، في أعمال هذا المؤتمر.

وفي كلمته قال سعادة الدكتور حسن بن راشد الدرهم: إن جامعة قطر أدت منذ تأسيسها على إلاء الأهمية القصوى للتعايش بين الناس بغض النظر عن اختلافاتهم المذهبية والثقافية والدينية، إيماناً منها أن الأصول العامة في الإسلام من أكبر ما حصلت عليه الإنسانية من وسائل لدعم التقارب والحوار والتعايش والوحدة، لأنها في جمل نصوصها قصدت إلى حفظ النوع البشري ويدعم بقاءه وازدهاره وتطوره.

وأضاف الدكتور الدرهم: حرصت جامعة قطر وتحرص على المعالجة العميقة لكل القضايا المعيقة للتنمية والازدهار والاستقرار، والخروج بمشروع رؤية شاملة ومتوازنة مدوّنة ومعتمدة في برامجها العملية في التربية والتعليم والفتوى والإعلام والثقافة والعلاقة مع الآخر، درءاً لفكر التعصب والتطرف والإرهاب، وترسيخاً للصورة الصحيحة لدينا في مجتمعنا والمجتمع العالمي.

وحول هذه الفعالية، علق الدكتور
محمد دياب عميد كلية الصيدلة
قائلاً: نحن نؤكد لطالباتنا منذ السنة
الأولى على أهمية تعزيز الصحة
والتوعية.
وإنه ليسعدني رؤية الطاقة
والحماس في تواصل طالباتنا مع
زميلاتهن حول مثل هذه القضايا
الهامة، إذ تعد هذه الفعالية وسيلة
هامة في نشر المعرفة بين الطالبات
الأخريات، وغالباً ما تكون أول مصدر
للمعلومات عن مرض سرطان
الثدي.

الصيدلة

تنظم الحملة السابعة للتوعية بسرطان الثدي



وبدورها علقت الطالبة أماني الحداد
رئيس جمعية طلبة الصيدلة في
قطر قائلة: من المهم أن يمتلك
أفراد مجتمعنا أحدث المعارف
والمعلومات المتعلقة بمرض
سرطان الثدي، لذا فإن جزءاً من
دورنا كطالبات صيدلة هو توفير
المعلومات وتبادل المعرفة مع
الطالبات في جامعة قطر، من
خلال المناقشة وشرح كيفية إجراء
الفحوصات الذاتية.

نظمت طالبات كلية الصيدلة بجامعة قطر الحملة السنوية السابعة
للتوعية بمرض سرطان الثدي، حيث نُظِم الحدث من قبل أعضاء جمعية
طلبة الصيدلة في قطر المنتخبة حديثاً، جنباً إلى جنب مع طالبات برنامج
بكالوريوس علوم الصيدلة، وذلك من أجل دعم حملة التوعية بمرض
سرطان الثدي الخاصة بشهر أكتوبر، وتطبيقاً لمتطلبات الكلية في
المشاركة في حملات التوعية المجتمعية.

وقد قامت أكثر من 100 طالبة وعدد من أعضاء الهيئة التدريسية والإدارية من
جامعة قطر بزيارة الجناح الخاص بالحملة، بهدف معرفة المزيد حول هذا
المرض، واتخاذ الإجراءات الوقائية والكشف عنه. حيث ارتدت الطالبات اللون
الوردي دعماً لهذه الحملة الدولية، وتضامناً مع الناجيات والمتضررات من
مرض سرطان الثدي.

ومن ضمن الرسائل الهامة التي تم التطرق إليها في هذه الحملة هي دور
الصيدلي في التوعية حول هذا المرض، كما تم تشجيع الزوار على استخدام
الشريط الوردي وإضافة بصماتهم على «لوحة شريط الأمل»، والتقاط الصور
في زاوية «التصوير الذاتي»، في حين قامت طالبات الصيدلة بتوزيع الأشرطة
الوردية والكتيبات.



الطب

أطباء المستقبل يرتدون المعاطف البيضاء

نظمت كلية الطب بجامعة قطر الحفل السنوي الأول لارتداء المعاطف البيضاء، وكان الحدث الأبرز في هذا الاحتفال قيام ٤٦ طالبا من السنة الأولى (طب عام)، من بينهم ١٧ قطريا وقطرية، بأداء القسم الخاص بطلبة كلية الطب وارتداء المعاطف البيضاء.

وهدف الحدث إلى الاحتفال بانتقال طلبة كلية الطب من مرحلة السنة الأولى (طب عام) إلى مرحلة السنة الثانية (البرنامج الطبي)، وهو مصمم بشكل خاص للتأكيد على التزام الطلبة بالقيم الخاصة بمهنة الطب ورعاية المريض مثل النزاهة والسلوك والممارسات الأخلاقية.

وقد حضر الحفل أكثر من ١٥٠ شخصا بمن فيهم سعادة الدكتور حجر بن أحمد البنعلي الوزير السابق للصحة العامة في دولة قطر واستشاري أمراض القلب، وخلال الحدث رحب الدكتور إيغون تفت نائب رئيس الجامعة للعلوم الطبية والصحية وعميد كلية الطب بالحضور مهنئا الطلبة وأولياء أمورهم على هذا الإنجاز الهام، وقال: يعتبر حفل ارتداء المعاطف البيضاء حدثا هاما يرحب خلاله المجتمع الطبي بالطلبة على أنهم أطباء المستقبل، ولكن المسيرة التي قادت إلى هذا اليوم لم تبدأ عند قبول الطلبة في كلية الطب منذ عام، بل هي بدأت منذ صغرهم واستمرت لسنوات عديدة قام أولياء أمورهم خلالها بتأهيلهم وتعليمهم وتشجيعهم ودعمهم لتحقيق طموحاتهم والانضمام إلى كلية الطب.

وعبّر الطالب شهرير رفيق عن فخره لانتسابه إلى كلية الطب بجامعة قطر، وقال: تقدم الكلية منهجا جديدا يسهم في إنتاج أطباء أكفاء من خلال توفير فرص هامة لهم في الإرشاد والتدريب الطبي.

وقالت الطالبة ريم مبارك: يعتبر ارتداء المعطف الأبيض امتيازًا، ولكنه في الوقت نفسه يفرض العديد من المسؤوليات والتوقعات، فمع ارتدائنا المعطف الأبيض اليوم، نحن نتعهد بتحمل هذه المسؤوليات بكوننا نمثل «المعطف الأبيض» ومهنة الطب وكلية الطب.

وقال الطالب محمد عبد الله بليده: يمثل هذا اليوم البداية الحقيقية في رحلتي الطبية وبداية الإحساس بمدى عظمة ومسؤولية هذه المهنة العظيمة التي تدخل السعادة والرضا في قلوب المرضى عند شفائهم.



كما تضمنت الفعالية محاضرة بعنوان «هل نعرف ما يكفي عن مرض السكري؟» ألقته الدكتورة بثينة إبراهيم استشاري مرض السكري بمؤسسة حمد الطبية وكلية طب وايل كورنيل - قطر.

وتعليقا على هذه الفعالية أشارت أ.د. أسماء آل ثاني عميد كلية العلوم الصحية و مدير مركز الأبحاث الطبية الحيوية بجامعة قطر بأن مرض السكري من النوع الثاني هو مرض يمكن الوقاية منه باتباع نظام غذائي صحي ومتوازن مع ممارسة الرياضة.

و هو دور تقوم به كلية العلوم الصحية كمحاولة لرفع مستوى الوعي بالمجتمع حول كيفية الوقاية من مرض السكري من النوع الثاني ومضاعفاته.

وقال الدكتور ناصر رزق الأستاذ المشارك في كلية العلوم الصحية أنه وفقا لاستطلاعات الاتحاد الدولي للسكري بأن شخص واحد من كل اثنين مصابين بالنوع الثاني من مرض السكري لا يعلم أنه مريض بالسكري.

العلوم الصحية

تنظم عيون على السكري

نظمت كلية العلوم الصحية بجامعة قطر فعالية اليوم العالمي للسكري تحت عنوان «عيون على مرض السكري» بمشاركة الجمعية القطرية للسكري.

وقد ركزت الفعاليات والأنشطة الطلابية والنشرات التوعوية على أهمية الفحص الدوري والتشخيص المبكر لمرض السكري من النوع الثاني للحد من خطر حدوث مضاعفات خطيرة مصاحبة لهذا المرض.

وشاركت في هذه الفعالية العيادة الطبية بجامعة قطر، وصيدلية خلود وشركة أدوية أبوت والجمعية القطرية للسكري.

وضم المعرض أربعة أجنحة مخصصة للمشاركين، حيث قدمت الجمعية القطرية للسكري في الجناح الخاص بها عدة فعاليات للطلاب والزائرين تضمنت فحص سكر الدم وتقديم المشورة الطبية الخاصة بالحضور والنشرات الخاصة بالتوعية للكشف المبكر للوقاية من المرض ومضاعفاته.

التربية

توقع اتفاقية تعاون مع جامعة يوفاسكولا الفنلندية

بها وفد من جامعة يوفاسكولا الفنلندية إلى كلية التربية في جامعة قطر خلال العام الأكاديمي ٢٠١٦ بهدف التعرف على أبرز إنجازات كلية التربية في مجال التعليم والتدريب والبحث العلمي وبحث التعاون بين الجامعتين.

من خلال التعاون مع أعرق الجامعات العالمية وأكثرها تميزاً مثل جامعة يوفاسكولا وذلك من خلال توفير كافة الفرص الأكاديمية والبحثية والتدريبية لكونوا خريجينا أكفاء مسلحين بالعلم والمعرفة والخبرة الميدانية والبحثية وقادرين على خدمة القطاع التربوي في دولة قطر. وتأتي هذه الاتفاقية بعيدي زيارة قام

وقعت كلية التربية في جامعة قطر وجامعة يوفاسكولا الفنلندية مذكرة تفاهم تهدف إلى بحث سبل التعاون بين الجامعتين في المجالات الأكاديمية والبحثية.

وقد وقع الاتفاقية عن جامعة قطر سعادة د. حسن بن راشد الدرهم رئيس الجامعة بينما وقع عن جامعة يوفاسكولا الفنلندية د. ماني مانين رئيس جامعة يوفاسكولا، وذلك بحضور الدكتور أحمد العمادي عميد كلية التربية في جامعة قطر.

وبموجب هذه الاتفاقية، سيتم دراسة تطوير مركز الطفولة المبكرة في جامعة قطر وبرنامج التربية الرياضية، بالإضافة إلى تعزيز التعاون والتمويل المالي لمشروعات بحثية مشتركة بين المؤسستين والتعاون في مجال النشر المشترك، كما تقتضي هذه الاتفاقية إطلاق برنامج تبادل زيارات للطلبة (بكالوريوس ودراسات عليا) ولأعضاء هيئة التدريس والمشاركة في مؤتمرات وورش عمل وندوات علمية، علاوة على تطوير برنامج دكتوراه في التربية في جامعة قطر.

وفي كلمته بالمناسبة قال د. أحمد العمادي عميد كلية التربية في جامعة قطر: نهدف في كلية التربية إلى دعم طلبتنا وأساتذتنا



الهندسة

تنظم المؤتمر العالمي الخامس لتصنيع الغاز



أن نشعر بالفخر بإنجازات العديدة التي حققتها جامعة قطر بسواعد أبنائها ومنها عقد هذا المؤتمر الهام الذي نرى فيه ترجمة لترسيخ دور العلم في مسيرة الوطن التنموية، إن استمرار عقد هذا المؤتمر للمرة الخامسة وبهذا التنوع بالأبحاث والمواضيع هو تعبير عن حجم الإنجازات التي حققتها الجامعة ومركز أبحاث الغاز التي أسهمت وستسهم إن شاء الله في دعم مسيرة التنمية في دولة قطر.

ومن جانبه، قال سعادة الدكتور حسن بن راشد الدرهم رئيس جامعة قطر: يمثل مركز أبحاث معالجة الغاز بيت خبرة في عالم البحث العلمي في هذا المجال من خلال الأبحاث العديدة المنشورة في عدد من المجالات العلمية المحكمة، وكذلك مشاركته في مختلف المجموعات البحثية بالتنسيق مع الصناعة، الأمر الذي كان له دور إيجابي في تطوير العلاقة البحثية بين الجامعة من طرف، والشركات الصناعية العاملة في الدولة من طرف آخر.

وتحدث في الجلسة الافتتاحية كل من سعادة الدكتور محمد صالح السادة وزير الطاقة والصناعة وسعادة الدكتور حسن بن راشد الدرهم رئيس جامعة قطر، والسيد أليستر روتليج رئيس ومدير عام إكسون موبيل قطر، والسيد حسن العمادي المدير العام لشركة دولفين للطاقة المحدودة في قطر، وأدار الجلسة الدكتور محمد المري مدير مركز أبحاث الغاز.

وفي كلمته الافتتاحية، قال سعادة الدكتور محمد بن صالح السادة وزير الطاقة والصناعة: لا يسعنا اليوم إلا

تحت رعاية سعادة الدكتور محمد بن صالح السادة وزير الطاقة والصناعة، أطلقت جامعة قطر ممثلة بمركز أبحاث الغاز المؤتمر العالمي الخامس لتصنيع الغاز تحت عنوان: (تصنيع الغاز: الفرص والتحديات).

وجاء المؤتمر برعاية شركة إكسون موبيل كراعي رئيسي، وشركة دولفين للطاقة المحدودة كراعي فضي، وشركة أوريكس جي تي إل كراعي داعم، بالإضافة إلى الشريك المشارك المعهد الأمريكي للمهندسين الكيميائيين.



الإدارة والاقتصاد

تطلق برنامج تدريبي في مجال التوعية الضريبية

أعقاب الأزمة الاقتصادية العالمية، ونتيجة لذلك فمن المهم أن يمتلك جيلنا القادم من قادة الأعمال وأصحاب المشاريع القدرة والوعي الكافيين حول أهمية الإدارة الضريبية وضرورة الالتزام الضريبي.

وإنه يسرنا المشاركة في هذه المبادرة المتميزة مع جامعة قطر ومركز قطر للمال.

ويفترض أن يبدأ تقديم الدورات خلال العامين الدراسيين ٢٠١٦-٢٠١٧ و ٢٠١٧-٢٠١٨ - في جامعة قطر، حيث سيتألف البرنامج من ٨ دورات تدريبية تشمل المستويين الأول والمتوسط، وسيتم تقديمها باللغتين العربية والإنجليزية خلال الفصلين الدراسيين بإجمالي ١٦ دورة تدريبية.

وقعت هيئة مركز قطر للمال وجامعة قطر مذكرة تفاهم مع الشركات «الأربع الكبار» في مجال المحاسبة، وهي Deloitte و EY و KPMG و PwC وذلك بهدف تعزيز التعاون بينها من خلال تطوير وتنفيذ برنامج تدريبي في مجال التوعية الضريبية لطلاب جامعة قطر.

وقد رحّب السيد حامد السعدي الرئيس التنفيذي للشؤون المالية والضريبية في هيئة مركز قطر للمال بتوقيع هذه المذكرة، وقال: إن دعم وتنوع مصادر الكفاءات المتاحة للقطاع المالي والتجاري في الدولة هو أمر في غاية الأهمية بالنسبة لمركز قطر للمال، ونحن سعداء وفخورون بالإعلان عن توقيع مذكرة التفاهم باعتبارها بداية لعلاقات تعاون قوية ومستدامة مع جامعة قطر والأربع الكبار.

وفي كلمته بالمناسبة عبّ عميد كلية الإدارة والاقتصاد الدكتور خالد العبد القادر قائلاً: ستشكل هذه الاتفاقية منطلقاً لتبادل المعلومات، وأفضل الخبرات التي من شأنها أن تنفع طلابنا وتأتي كتتمة ضرورية للدور الأكاديمي الحيوي الذي تقوم به جامعة قطر من خلال برامجها الأكاديمية المتنوعة الاختصاصات لخلق جيل جديد من الرواد الشباب المثقف والمزود بالمعارف والمفاهيم والمهارات اللازمة لتنسجم مع رؤية قطر الوطنية ٢٠٣٠.

وعلق رامي القضاة، الشريك في شركة ديلويت الشرق الأوسط على الاتفاقية قائلاً: الضرائب هي موضوع ساخن للنقاش بين مجموعة واسعة من أصحاب المصلحة في منطقة الشرق الأوسط وعلى الصعيد الدولي، لاسيما في

وقد ناقشت الأوراق العلمية التي تم تقديمها خلال المؤتمر والتحولت الرئيسية التي تواجه المنطقة.

والدوافع الداخلية والإقليمية والدولية في الشرق الأوسط وشمال أفريقيا في ظل في إيران ما بعد الخميني، ومقارنة العمليات الانتخابية في دول مجلس التعاون الخليجي، وأثر التغيير في سوق الطاقة في شرق آسيا على الخليج.

كما ناقش المؤتمر اكتشافات الغاز في شرق البحر الأبيض المتوسط، وبناء الدولة، ومعرفة ماهية العلاقات الدولية، والحرب التي تقودها السعودية في اليمن، والدين، والقواعد الانتخابية، وتمثيل المرأة.

وقد صرح مدير مركز دراسات الخليج الدكتور عبد الله باعبود قائلاً: يأتي هذا المؤتمر في وقت مناسب نظراً لسرعة التغيرات والتحولت التي تحدث على المستويات المحلية والإقليمية والدولية على حد سواء. ولقد استقطبت الفعالية العديد من المتخصصين الذين ساهموا في توضيح ما يحدث في الشرق الأوسط في ضوء هذه التغيرات، ولقد سرتنا في مركز دراسات الخليج بالتعاون مع جامعة دورهام استضافة هذه الفعالية.



الآداب والعلوم

تناقش التغيرات والتحولت في الشرق الأوسط

نظم مركز دراسات الخليج بكلية الآداب والعلوم في جامعة قطر بالتعاون مع جامعة دورهام في المملكة المتحدة، مؤتمراً عن التحولت والتغيرات في منطقة الشرق الأوسط. وتعد استضافة هذا المؤتمر ثمرة التعاون بين جامعة قطر وجامعة دورهام، حيث وقعت كلتا الجامعتين اتفاقاً لمنح شهادة الدكتوراه الثنائية في دراسات الخليج والتي كان لها أثراً إيجابياً وقبولاً واسعاً في أوساط الطلاب.

وقدم الأبحاث في المؤتمر متحدثون من جامعة قطر، وجامعة دورهام، وجامعة الكويت، وشهد المؤتمر إقبالا وحضوراً من أعضاء هيئة التدريس في جامعة قطر والطلاب والمهتمين من المجتمع الأكاديمي والبحثي والدبلوماسي في قطر.

بمثل هذه الفعاليات لخلق جيل من القيادات القطرية والخليجية القادرة على حمل لواء المسؤولية.

وقال د. الخنجي: إن المرحلة المقبلة ستشهد المزيد من إفساح المجال أمام الطلبة للإسهام في الأنشطة الجامعية المختلفة من خلال المجالس الطلابية، إضافة إلى تحديد ساعة يوميا أو ساعتين بدون أنشطة أكاديمية على مستوى الجامعة وذلك لتخصيصها للأنشطة اللاصفية كي يمارس فيها الطلبة أنشطتهم اعتبارا من الفصل المقبل.

وقد تضمن اليوم الأول للمؤتمر العديد من الورش والندوات من أهمها المحاضرة التي القاها الدكتور جاسم سلطان حول موضوع (القيادة بين الواقع والمأمول)، وورش عمل متزامنة للطلبة منها ورشة قدمها فيصل الهيثمي حول العمل الجماعي عبر تطبيقات الهاتف الجوال، وورشته قدمها سامر هيثم حول كيفية إدارة المهام والإنجاز، وأخرى قدمتها -تهاني المري (للطالبات) بعنوان: «إنجازك بصمتك لذتك». وقدم الأستاذ صلاح اليافعي ورشة بعنوان: «القيادة بروح الفريق الواحد»، وتابع المشاركون قصة نجاح الأستاذة حصة الدوسري في زاوية (قصة نجاح).

القيادة، وأدواتها، ومفاهيمها. وقال الدهم: إنه من الرائع، والمثير للإعجاب، أن هذا المؤتمر يقوم على جهود شبابية في المقام الأول، فهم يقودون الحدث من بدايته إلى نهايته.

واختتم رئيس الجامعة كلمته بقوله: وأنا أرمق هذه الوجوه الشابة، لأبنائي وبناتي الطلبة، والمفعمة بالحياة، والأمل، والرغبة في الانطلاق نحو المستقبل، يغامرني شعور جدي، بأننا نسير في الطريق الصحيح، بارك الله في جهودكم، وأتمنى كل النجاح لمؤتمركم، كما أتمنى أن تكونوا خير سفراء لجامعاتكم، ووطنكم.

وفي كلمته بالمناسبة أشاد الدكتور خالد الخنجي نائب رئيس الجامعة لשתون الطلاب بجهود القائمين على تنظيم هذا المؤتمر في نسخته الثانية موضحا أنه قد لاحظ تطورا كبيرا في الإعداد والتنظيم، وزيادة كبيرة في أعداد المشاركين وهو أمر يعني ترسخ هذه الفكرة ونيلها على اهتمام الطلاب وهي الفئة المعنية



تحت رعاية الشيخة المياسة بنت حمد آل ثاني

الجامعة تستضيف مؤتمر القيادات الطلابية الثاني (تقدم)

والشباب، عموماً مع مجتمعهم،
وألتمس الإحساس بالمسؤولية
لديهم، أشعر بفخر لا حدود له،
فهؤلاء الشباب والشابات هم
من سيصنعون مستقبل قطر،
وسيحققون بإذن الله رؤية الوطن.
وقال رئيس الجامعة إن القيادة قد
يراها البعض على أنها ملكة تولد
مع الإنسان، وقد يرى آخرون أنها
مكتسبة من البيئة والنشأة، لكن
الجميع يتفقون على أن ملكة
القيادة، إن لم تجد أرضاً خصبة، فإنها
قد تضيع، وتندثر، إلا في حالات نادرة،
ومن هنا تأتي أهمية انعقاد هذا
المؤتمر، الذي يركز على أساسيات

إستضافت جامعة قطر فعاليات مؤتمر القيادة الطلابية لجامعات
ومؤسسات التعليم العالي في دولة قطر، ودول مجلس التعاون لدول
الخليج العربية، برعاية كريمة من سعادة الشيخة المياسة بنت حمد بن خليفة
آل ثاني.

وقد افتتح هذا المؤتمر من قبل سعادة الدكتور حسن بن راشد الدرهم رئيس
جامعة قطر وبحضور عدد كبير من المشاركين من دولة قطر ودول مجلس
التعاون.

وفي كلمته بالمناسبة، أكد سعادة الدكتور حسن الدرهم رئيس الجامعة
أن هذا المؤتمر سيسهم بلا شك في دعم وتعزيز وصل المهارات القيادية،
لدى طلبة الجامعة، موضحاً أن القصة يجب أن لا تتوقف عند هذا الحد، بل
يجب الاستمرار في دعم مواهب الطلاب، وابتكاراتهم، وترك المجال لهم كي
يعبروا عن آرائهم، بكل حرية وشفافية، حتى نعزز الإحساس بالقيادة لديهم،
وهذا ما نتبناه على الدوام، في جامعة قطر.
وأضاف الدكتور الدرهم يوماً بعد يوم، وأنا أراقب تفاعل طلاب جامعة قطر،



الجامعة تطلق تخصصا فرعيا في اللغة الفرنسية



وتضمن برنامج الحفل نبذة عامة عن برنامج التخصص الفرعي في اللغة الفرنسية قدمته الدكتورة بولا بوفارد الأستاذ المشارك في اللغة الفرنسية في كلية الآداب والعلوم بجامعة قطر.

وعرضا عن الكتب التي أهدتها السفارة الفرنسية إلى جامعة قطر قدمه الدكتور عماد بشير مدير مكتبة جامعة قطر، وعرض عن النادي الفرنسي والمقرر إنضمامه قريبا للأندية الطلابية بجامعة قطر.

نظمت جامعة قطر حفل إطلاق التخصص الفرعي في اللغة الفرنسية وإهداء مكتبة جامعة قطر حوالي مئة كتاب وقرص فيديو رقمي ومجلة باللغة الفرنسية من السفارة الفرنسية.

وحضر الفعالية رئيس جامعة قطر سعادة الدكتور حسن بن راشد الدرهم، وسعادة الدكتور إيريك شوفالييه السفير الفرنسي لدى دولة قطر، فضلا عن مسؤولين من جامعة قطر والسفارة الفرنسية في دولة قطر والمهتمين.

وقد أطلق قسم الأدب الإنجليزي واللسانيات في كلية الآداب والعلوم بجامعة قطر التخصص الفرعي في اللغة الفرنسية بهدف منح الطلبة بجامعة قطر فرصة التعرف على لغة وثقافة أجنبية غير اللغة والثقافة الإنجليزية. ويتضمن التخصص ٢٤ ساعة وهو مصمم للطلبة المبتدئين والمتوسطين في اللغة الفرنسية. ويتوفر التخصص في الوقت الحالي للطلقات فقط.

وستتمكن الطالبات الملتحقات بالتخصص من تحقيق مستوى من الكفاءة على صعيد إتقان اللغة الفرنسية يكفي للسفر إلى الدول الفرنكوفونية ولتبادل المعلومات مع الناطقين بالفرنسية. كما ستتمكن الطالبات من متابعة دراستهن في الخارج في مؤسسات فرنسية أو الانضمام إلى نظام مهني يتطلب إتقان اللغة الفرنسية.



مراكز متقدمة للجامعة في قوائم التصنيف العالمية

وأشار الدكتور أيضا إلى تطور كبير تشهده جامعة قطر مؤخرا، فيما يتعلق بالبرامج الأكاديمية، وخاصة على مستوى الدراسات العليا و البحث العلمي.

وقال: إننا حريصون على تطوير برامجنا لتواكب تطورات دولة قطر، وقيادتنا الرشيدة، ونعمل وفق خطة استراتيجية على المساهمة في الانتقال إلى اقتصاد المعرفة.

كما دخلت جامعة قطر قائمة أفضل ٦٠٠ جامعة على مستوى العالم في تقرير تصنيفات التايمز للتعليم العالي (THE) للجامعات العالمية ٢٠١٦/٢٠١٧ الذي أعلنت عنه مجلة «التايمز للتعليم العالي» (THE)، حيث احتلت جامعة قطر المركز ٥٠١-٦٠٠ ضمن هذا التقرير الذي يتضمن أفضل ٦٠٠ جامعة في العالم تم تقييمها لدورة ٢٠١٦/٢٠١٧.

ويعزز هذا الإنجاز التقدم المتواصل الذي حققته جامعة قطر على صعيد تصنيفات الجامعات العالمية.

تعتبر تصنيفات التايمز للتعليم العالي (THE) للجامعات العالمية مرجعا أساسيا في تحديد لائحة وأداء أفضل الجامعات التي تجري بحوثا مكثفة وذلك بناء على معايير واضحة: التعليم، والبحوث، ونقل المعرفة، والسمعة العالمية.

من جديد تؤكد جامعة قطر تفوقها على مستوى تصنيف الجامعات، حيث استطاعت أن تحقق المركز ٤٩، ضمن الجامعات الحديثة التي لم يمض على تأسيسها ٥٠ عاما والذي أعلنته مؤسسة كيو إس QS العالمية لتصنيف الجامعات.

ومن شروط دخول الجامعات ضمن هذا التصنيف أن تكون مدرجة بالأساس ضمن قائمة أفضل الجامعات على مستوى العالم لمؤسسة كيو إس. وكانت جامعة قطر قد حققت تقدما ملحوظا في وقت سابق من هذا العام حيث حلت في المرتبة ٣٩٣ عالميا ضمن تصنيف كيو إس.

وبهذه المناسبة صرح سعادة الدكتور حسن بن راشد الدرهم رئيس جامعة قطر قائلا: إننا سعداء جدا بهذا الإنجاز الهام، الذي يؤكد من جديد تفوق جامعة قطر عالميا، حيث استطعنا تأكيد مكانة جامعة قطر ضمن جامعات مهمة على مستوى العالم، و فقط جامعة عربية واحدة استطاعت أن ترافقنا بالدخول لهذا التصنيف.





وألقت الدكتورة مريم النعيمي رئيس قسم اللغة العربية كلمة بهذه المناسبة قالت فيها: منذ ثماني سنوات ونحن نجتمع في هذه القاعة كي نحتفل باليوم العالمي للغة العربية، تقليد سنوي تدعمه جامعة قطر بكل حماس وصدق. ويأتي الاحتفال هذه السنة كما أقرته منظمة اليونسكو تحت شعار (الانتشار اللغوي). ولعل العربية كانت من أكثر اللغات في العالم معاشية للانتشار في العصور الماضية لأسباب دينية وثقافية وعلمية مختلفة ولكن واقع العربية اليوم يشهد مزاحمة اللغات الأوروبية الحديثة، مثل الإنجليزية والفرنسية والإسبانية في العالم عموماً وفي الديار العربية بشكل خاص. ويشهد هذا الواقع نفسه إفراغ اللغة العربية من طابعها العلمي، ومن كونها حاضنة العلم والفكر إلى جعلها في أحسن الحالات لغة أدب ومخاطبات رفيعة. وإلى جانب ذلك تسهم مزاحمة اللهجات العربية في تضيق مجالات استعمالها، لتبقى في المساجد والجامعات والمدارس وبعض وسائل الإعلام المرئية والمسموعة فحسب. يمثل احتفالنا باليوم العالمي للغة العربية، فرصة لتجديد العهد للنهوض بالعربية، وتحمل المسؤولية الكاملة إزاءها وعقد الشراكة في حمايتها مع مؤسسات المجتمع التعليمية والإعلامية والإدارية على حد سواء، رافعين شعار (شركاء في حماية لغتنا) ولعلنا بهذا نحقق ما نطمح إليه وما يتفق مع رؤية الكلية المنبثقة من رؤية الجامعة.

تحت شعار:

"اللغة العربية بين الانتشار والانحسار"

الجامعة تحتفل بيوم اللغة العربية الثامن

حين تحتفل جامعة قطر بيوم اللغة العربية، فإنها تحتفي بقيمتها، وعراقتها، وأمتها، ووطنيتها. هذه المناسبة في رؤيتنا هي أكبر من مجرد احتفال؛ لأنها عهدٌ نجددُه، وميثاقٌ نبقيه نُصّبُ أعيننا. وخاصة أنه يتوازى مع مناسبة عزيزة علينا جميعًا هي (العيد الوطني) لدولة قطر، لنؤكد لمجتمع الجامعة؛ طلابًا وطالبات وأساتذة وإداريين، أننا نسعى بجد نحو تشييد المعنى والمبنى معًا، ولهذا نعلنها بوصفها: إن اليوم العالمي للغة العربية هو يوم للغة الوطنيتي في قطر؛ فاللغة وطنٌ أيضًا، مثلما تكون اللغة هويةً ولا شك في ذلك. إننا إذ نحتفي بلغتنا «اللغة العربية» وبدولتنا «قطر» فما هذا إلا لأن للغة الفضل الكبير في تشييدنا وتثقيفنا وتوعيتنا، وانفتاح عقولنا على الحياة والعلم والمعرفة، ولقطر الفضل في أنها تضمنا إليها، وتوفر لنا فرص التعلم بمستوى عالي الجودة، وتؤمن الحياة الكريمة التي تليق بنا جميعًا مواطنين ومقيمين، وتعيننا على تحقيق الأحلام بكل صدق وتفان.

وفي كلمته بالمناسبة، قال الدكتور راشد الكواري عميد كلية الآداب والعلوم في جامعة قطر: يسعدني أن أعرب لكم عن سعادتي باللغة، وأنا أحضر افتتاح فعاليات هذا اليوم الثقافي؛ يوم اللغة العربية الثامن، الذي تنظمه طالبات قسم اللغة العربية، وبإشراف من أساتذتهن الكرام. ولا يخفى عليكم أنه ما دمنا نلتقي في رحاب اللغة العربية، فإن لقاءنا هذا سيحمل طابعًا خاصًا، ولا شك في ذلك؛ فمن زاوية كونها لغة القرآن الكريم فإنها تبقى -دائمًا- لغة حضارة تستوعب المعارف والعلوم، وتظل لغة العلم والتواصل، وهو ما أكدته طبيعتها على مدى قرون من الزمان. إن هذا اليوم، يعدّ فرصة طيبة لتشجيع الروح الجماعية، والتعاون البناء بين الطلبة ومدرسيهم؛ من أجل تنمية روح الإبداع، والنقد، والتنافس الشريف في المسابقات التشجيعية، والعمل بروح الفريق الواحد. وهو ما نسعى إليه ونشجعه؛ لأن جامعة قطر ترى في الأنشطة غير الصفية مظهرًا من مظاهر التعلم بالممارسة، في إطار من الاندماج، والتفاعل، وتعميق التجربة الذاتية والتعاونية للطالبات؛ بما يعمل على صياغة الشخصية الإيجابية في المجتمع القطري.

نظم قسم اللغة العربية في كلية الآداب والعلوم يوم اللغة العربية الثامن تحت شعار: اللغة العربية بين الانتشار والانحسار، بحضور سعادة الدكتور حسن بن راشد الدرهم رئيس جامعة قطر والدكتور راشد الكواري عميد كلية الآداب والعلوم في جامعة قطر والدكتور مصطفى السواق مدير عام شبكة الجزيرة الإعلامية ضيف شرف الحفل، والدكتورة مريم النعيمي رئيس قسم اللغة العربية والدكتور عبدالله عبدالرحمن مدير مركز اللغة العربية لغير الناطقين بها وطلبة الجامعة. وقد تضمنت الاحتفالية عددا من الأنشطة والعروض والقراءات الأدبية التي قامت بها طالبات قسم اللغة العربية بإشراف أساتذة القسم، ومن هذه الأنشطة: «العرض الحي»، «ماذا يفعل الأصفر في نافذتك؟»، وفقرة «في رحيل فاروق شوشة تحية ووفاء»، و«عرض تجربة الكتاب الذكي»، و«عرض الدمى» لمركز الطفولة المبكرة، و«عرض تجارب لطلبة من مركز اللغة العربية لغير الناطقين بها. كما تم في هذا الحفل تكريم الطلبة المدرجة أسماءهم على قائمة العميد، وتكريم الفائزات في المسابقة الثقافية. وفي هذه المناسبة، ألقى الدكتور حسن الدرهم كلمة ترحيبية بالحضور قال فيها:



المتداخل في الشرق الأوسط. ومن جانبها، قالت الأستاذة مها الفهيدى المخطط العمراني بوزارة البلدية والبيئة في قطر، والحائزة على جائزة الخريج الشاب المتميز لعام ٢٠١٦: لقد ساهمت في مجال عملي بالتخطيط العمراني في إحداث تغيير إيجابي في المشاريع الاستراتيجية، حيث أعمل ككاتب رئيس فريق مشاريع الرييل في الوزارة ونائب رئيس وحدة الاشتراطات التخطيطية وعضو في إدارة التخطيط العمراني في الوزارة في مشاريع الطريق السريعة، كما أسهمت في التخطيط لخفض ميزانية الدولة الخاصة بالمشروعات الاستراتيجية (مشاريع الرييل والطرق السريعة) بمقدار ١١ مليار ريال قطري.

وقالت الأستاذة خولة مرتضوي المحررة في إدارة شؤون الاتصال والعلاقات العامة بجامعة قطر والحائزة على جائزة الخريج الشاب المتميز لعام ٢٠١٦: أشعر بسعادة عارمة اليوم، فالجامعة هي بيتي الأول الذي تخرجت منه بتفوق وبنيت حياتي المهنية والعلمية فيه، وأسهم هذا الصرح العريق بكل ما يرضه من أستاذة أجلاء من الهيئة الإدارية، والهيئة الأكاديمية وكافة الموظفين، بعد الله سبحانه وتعالى في إيصالي لهذا اليوم، فالحمد لله رب العالمين.

وقالت د. آلاء العويبي العميد المساعد لشؤون الطلبة في كلية الصيدلة ورئيس لجنة التعليم الصحي المتداخل في كلية الصيدلة في جامعة قطر والحاصلة على جائزة الإسهامات الخدمانية المتميزة (المركز الثاني): عملت على إنشاء لجنة التعليم الصحي المهني البيني، وعلى إدماج معايير هذا التعليم المهني في مقررات برامج كلية الصيدلة وبرامج التنمية المهنية المرتبطة بالصحة العامة وهذه المبادرة يتم التنسيق لها وتنظيمها من قبل كلية الصيدلة في جامعة قطر مع ممثلين عن الكليات الصحية في دولة قطر. وبغرض تعزيز دور جامعة قطر في دعم التعليم الصحي المهني المتداخل أو البيني، قمنا بتنظيم مؤتمر الشرق الأوسط الأول للتعليم المهني البيني والذي استقطب أكثر من ٣٠٠ مشارك من ١٣ دولة حول العالم. ويرتكز عمل اللجنة على أربعة محاور وهي: تعريف الطلبة على أدوات مختلف المهن الطبية، وتعليمهم آلية التعامل مع مختلف التخصصات الصحية لخدمة المريض، والتشارك في اتخاذ القرار بين العاملين في القطاع الصحي، والعمل بشكل متكامل لخدمة المريض في نهاية المطاف. وتتألف اللجنة من خبراء ومتخصصين في مجال الرعاية الصحية من داخل وخارج الجامعة، وتعتبر جامعة قطر الدولة الوحيدة التي تطبق مبدأ التعليم الصحي

إنجازات أعضاء هيئة التدريس

والنهضة العلمية التي تعيشها بلادي، وأطمح بحصولي على هذه الزمالة أن أتمكن من المشاركة بتطوير البحث العلمي في قطر وأن أنشر المزيد من المقالات العلمية في دوريات مرموقة وأشارك في مؤتمرات عالمية لأرفع اسم قطر عالياً.

كما هنأت الأستاذة الدكتورة أسماء آل ثاني، عميد كلية العلوم الصحية الدكتورة مها الأصمخ على هذا الإنجاز المشرف، وقالت: إن الركيزة الأولى في رؤية قطر الوطنية هي التنمية البشرية وهذا يعني تطوير وتنمية سكان دولة قطر ليتمكنوا من بناء مجتمع زاهر. وأضافت: إن الهدف من المشاركة في المسابقات العلمية والمنتديات البحثية المقامة في شتى أنحاء العالم هو تطوير العلماء الذين سيسهمون في مجال الصحة والعلوم من خلال البحث العلمي الإبداعي. كما نوهت الدكتورة بأن الهدف الأكبر هو تطوير الأجيال القادمة وتحضير علماء متميزين قادرين على حل المشاكل العلمية.

فازت الدكتورة مها الأصمخ، الأستاذة المساعد في قسم العلوم الحيوية الطبية بكلية العلوم الصحية بجائزة لوريال-يونيسكو من أجل المرأة في العلم للزمالة في الشرق الأوسط. ففي كل عام، يكرم هذا البرنامج أربع باحثات عربيات، شابات ومتميزات نظراً إلى جودة أعمالهن البحثية، وذلك في سبيل تشجيعهن على متابعة مسيرة متميزة في المجالات العلمية في دول مجلس التعاون الخليجي واليمن. وقد تقدم للبرامج هذا العام ما يزيد عن ٥٥ عالمة من ست دول خليجية وكانت الدكتورة الأصمخ من بين الفائزات الأربع، وتم توزيع الجوائز على الفائزات في حفل تشريفي أقيم في جامعة زايد في دولة الإمارات العربية المتحدة.

وبهذه المناسبة، أعربت الدكتورة مها الأصمخ عن امتنانها لهيئة لوريال-يونيسكو من أجل المرأة في العلم على هذه المبادرة القيمة قائلة: أتشرف بالحصول على هذا التكريم المتميز الذي ينعكس إيجاباً على رؤية قطر ٢٠٣٠.



الدكتورة مها الأصمخ
تفوز بجائزة
لوريال-يونيسكو

«مسيرة التحول الاستراتيجي» موضوع ملتقى الجامعة السنوي

وقام رئيس الجامعة الدكتور حسن الدرهم، والدكتور نظام هندي نائب الرئيس المساعد للتخطيط والتطوير الأكاديمي خلال هذا الملتقى بتكريم الفائزين بجوائز التميز كالتالي: إذ حصلت الدكتورة أسماء عبد الله محمد العطية رئيس قسم العلوم النفسية بكلية التربية على المركز الأول في جائزة الإسهامات الخدمائية المتميزة، بينما حصلت على المركز الثاني الدكتورة آلاء العويسي العميد المساعد لشؤون الطلاب بكلية الصيدلة، وحصل الدكتور صالح محمد علي الحازبي محاضر بكلية الهندسة على جائزة التميز في التدريس، بينما فاز الدكتور خليفة عبد الله الهزاع مدير إدارة النجاح الطلابي على جائزة المساهمة الإعلامية المتميزة. وقام رئيس الجامعة والدكتور سيف الحجري رئيس رابطة الخريجين بتقديم جائزة الخريج الشاب المتميز للأستاذة خولة مرتضى مرتضوي المحررة بقسم الإعلام، في إدارة شؤون الاتصال والعلاقات العامة، والأستاذة مها علي الفهيد المخطط العمراني بوزارة البلدية والبيئة.

وفي تصريح لها بالمناسبة، قالت د. أسماء العطية رئيس قسم العلوم النفسية وأستاذ مشارك في التربية الخاصة بكلية التربية في جامعة قطر والحاصلة على جائزة جامعة قطر التشجيعية: «أعز بالحصول على جائزة الإسهامات الخدمائية المتميزة لأعضاء هيئة التدريس Merit Award 2016-2017، التي تصب في مجال إسهامات أعضاء هيئة التدريس في خدمة المجتمع وهي من المجالات الهامة لعضو هيئة التدريس كل في نطاق تخصصه واهتماماته البحثية، إذ تستحق قطر منا الكثير».

وفي تعليقه على تكريمه في الملتقى السنوي، قال الدكتور خليفة الهزاع مدير إدارة النجاح الطلابي إنه فخور ببيلة هذا التكريم الذي هو في الحقيقة تكريم لكلية التي يمثلها حيث كانت أغلب مشاركاته الإعلامية في إطار الحديث عن مشاريع وخطط كلية الآداب والعلوم وعلاقتها بالمجتمع. أما الدكتور صلاح علي الحازبي عضو هيئة التدريس بكلية الهندسة، فقد عبر عن شكره وامتنانه لإدارة الجامعة على هذا التكريم وقال: «إن مثل هذه المبادرات تشجع أعضاء هيئة التدريس على الابتكار والإبداع واستخدام أساليب تعلم حديثة مع الطلبة تناسب الجيل الجديد، حيث إن هذا الجيل يتعلم بطرق تختلف عما تعودنا عليه في السابق وبالتالي يتحتم على المدرس أن يتعامل مع هذه التغيرات».

نظمت جامعة قطر الملتقى السنوي للجامعة تحت شعار «مسيرة التحول الاستراتيجي في نموذج جامعة قطر Model: جامعة قطر بدأت وستستمر حتى تحقق أهدافها الأساسية»، وذلك بحضور سعادة الدكتور حسن بن راشد الدرهم رئيس الجامعة ونواب الرئيس وعمداء الكليات، ورئيس رابطة خريجي جامعة قطر ومنتسبي الجامعة.

وتم خلال هذا الحفل استعراض الخطة العامة للجامعة من خلال كلمة رئيس الجامعة، كما تم تكريم عدد من أعضاء هيئة التدريس في مجالات التدريس وخدمة المجتمع، وتم تكريم الموظفين والخريجين المتميزين.

وفي كلمته بالمناسبة، أكد الدكتور حسن راشد الدرهم رئيس جامعة قطر، أن الجامعة تسعى لجعل هذا العام عاما حافلا بتحقيق الأهداف، وتلبية الطموحات، وترسيخ قيم المشاركة بين منتسبي جامعة قطر. وقال: «إن مسيرة التحول الاستراتيجي في جامعة قطر، قد بدأت بمشاركة منتسبي الجامعة وستستمر بهم حتى تحقق أغايتها وأهدافها الأساسية».



شرف



الجامعة تنظم حفل التميز السنوي

ووصف الخريج المتميز مهدي اليامي تخصص قانون، فرحته بالتخرج، مصرحاً: التخرج من جامعة قطر كان بالنسبة لي حلمًا، وقد تحقق اليوم بحمد الله بعد الجد والتعب والمثابرة، وقطفنا ثمار تعبنا خلال سنوات الدراسة، التي كان أجمل ما فيها تحديات الامتحانات والأبحاث. وطيلة السنوات الأخيرة كانت الجامعة جزءاً من حياتي، إذ أكن لها كل الحب والولاء. من جانبه قال الخريج المتميز علي الكلي اليافعي تخصص شؤون دولية: غيرت الحياة الجامعية مجرى حياتي بشكل إيجابي، وساعدتني تجربتي الجامعية في اتخاذ قراراتتي بشكل أكثر عمقاً ووعياً، ولاحظت أن الحياة الجامعية تصقل شخصية الطالب أكثر من أي مجال آخر في الحياة.

من جانبه قال الخريج ماجد حديد تخصص الهندسة المدنية: التحقت بتخصص الهندسة المدنية لتحقيق هدف وضعته لحياتي، وهو عمارة الأرض، ورأيت أن الهندسة المدنية أنسب التخصصات لتحقيق هذا الهدف، وقد كان لأخي الأكبر دور مهم في نجاحي خلال المشوار الأكاديمي، خاصة وأنه أرسدني لتفادي الأخطاء الجامعية التي يرتكبها الطلبة في الجامعة، كما أن الوالد كان دائماً يحفزني على التعليم والتعلم فهو الضمان الحقيقي للمستقبل.

نظمت جامعة قطر حفل التميز السنوي، الذي يعتبر أحد أهم الفعاليات السنوية لتكريم الخريجين والطلبة في ٣ فئات هي: فئة الطلبة الحاصلين على وسام التميز الأكاديمي، وهم الخريجين والخريجات الحاصلين على أعلى معدل عام من دفعة ٢٠١٦ على مستوى الجامعة، وفئة الطلبة المتفوقين الذين تزيد معدلاتهم عن (٣,٥)، وفئة الطلبة المتميزين الحاصلين على جوائز غير أكاديمية وهي: المجال القيادي، ومجال الخدمة الطلابية، والمجال الرياضي.

وتسعى جامعة قطر جاهدة إلى تخريج طلبة متميزين قادرين على المنافسة في سوق العمل، ومسلحين بالعلم والمعرفة العلمية والعملية، ليكونوا قادة المستقبل القادرين على صناعة القرارات والإسهام في نهضة الدولة.

وقد حضر الحفل سعادة د.حسن الدرهم رئيس جامعة قطر، والسادة نواب الرئيس، وأعضاء هيئة التدريس، والطلبة المتميزين وذويعهم. وفي كلمته الترحيبية قال سعادة الدكتور حسن الدرهم: أهنيئ جميع طلابنا المتفوقين على إنجازهم المتميز، وأتمنى لهم مزيداً من النجاحات في حياتهم الشخصية والمهنية، وأشكر أولياء الأمور وأعضاء هيئة التدريس على دعمهم المتواصل للطلبة طوال رحلتهم الأكاديمية.

الطلبة : جامعة قطر تساعدنا في تحقيق رؤية قطر ٢٠٣٠

وعبر الطلبة عن فخرهم وامتنانهم لجامعة قطر، كما عبّروا عن سعادتهم بهذه المناسبة، حيث تحدث الخريج المتميز راشد آل نديلة تخصص إدارة عما تمثله له الجامعة قائلاً: تمثل لي الجامعة خلال مسيرتي الدراسية التي امتدت حتى أربع سنوات بيتي الذي قضيت فيه أغلب أوقاتي من أول الصباح وحتى آخر المساء، حيث وجدت فيها الصحة الصالحة، وتعرفت على عدد كبير من أعضاء هيئة التدريس والإداريين المتميزين، وكونت فيها ذكريات رائعة لا تنسى.

ومن جانبها قالت الخريجة عائشة صديق تخصص اللغة العربية: بدأت طفلة رفضتها المدرسة لأنها لا تعرف العربية، وانتهيت إلى خريجة مع مرتبة الشرف، ومن قسم اللغة العربية بالتحديد.

وقال الخريج المتميز عبدالكريم الرويلي تخصص قانون: جامعة قطر هي الجامعة الوطنية الوحيدة التي تمثل القطريين، فقد شهدت الجامعة إقبالا كبيرا من القطريين في ظل توجه الجامعة لتعريب التخصصات، الأمر الذي أسهم في تخريج كوادر وطنية قوية للدولة.







ذهبية وفضية لجامعة قطر في يورو روما ٢٠١٦

وقد حققت جامعة قطر نتائج متميزة في كافة هذه المنافسات، حيث جاءت على النحو التالي:

تحقيق المركز الأول وكأس البطولة والميدالية الذهبية في منافسات كرة اليد، المركز الثاني في منافسات كرة الريشة (البادمنتون)، حيث أحرز اللاعب أحمد يحيى الميدالية الفضية للبطولة والمركز الرابع في منافسات خماسي كرة القدم.

كما أحرز الطالب أحمد بديع مراكز متقدمة أهلته لخوض منافسات دور الثمانية ببطولة كرة الطاولة. وحقق سباحو جامعة قطر الترتيب العام السادس من بين جميع الفرق المشاركة والمركز الرابع في سباق سباحة ٥٠ متر تتابع متنوع، وكذلك المركز الرابع في سباق سباحة ٥٠ متر تتابع حر.

وقال الطالب هادي حمدون كابتن فريق اليد، وصاحب المركز الأول بالبطولة: إننا ومنذ وصولنا إلى روما جعلنا الفوز ورفع اسم قطر عالياً في هذه التظاهرة الرياضية الحاشدة هدفنا الأول، وقد تحقق ذلك بتعاون الفريق وبالعامل الجماعي، وبتوجيهات المدرب كابتن أحمد الوسلاتي وجهود الجامعة وسعيها لأن تكون مؤسسة داعمة للرياضة ولرؤية قطر الوطنية ٢٠٣٠ إلى جانب كونها مؤسسة أكاديمية تربية رائدة.

من جانبه قال الطالب أحمد يحيى الحاصل على الميدالية الفضية بمنافسات كرة الريشة: تعد البطولة التي شاركنا فيها من أمتع البطولات الدولية التي خاضها المنتخب، إذ تعد مشاركتي هي الأولى منذ انضمامي لجامعة قطر. وأضاف: أفخر بالمشاركة في هذه البطولة ضمن الوفد الذي يمثل جامعة قطر والذي سعدت بوجودي بين أعضائه وذلك لما قدموه لي من دعم خلال البطولة التي توجت بحصولي على الميدالية الفضية في مسابقة فردي الرجال. وبدوره قال الطالب محمد عبد الله النعمة لاعب فريق كرة اليد: كان هدف الفريق الأول هو تحقيق الميدالية الذهبية وليس مجرد المشاركة، وقد بدأت الاستعدادات مبكراً للفريق وهو ما نتج عنه تحقيق الهدف. إن هذا الفوز الكبير سيكون دافعاً قوياً لنا جميعاً لحصد مزيد من الجوائز ورفع اسم الدولة عالياً.

حصدت جامعة قطر عدداً من النجاحات المتقدمة في بطولة العالم للجامعات (يورو روما) ٢٠١٦ والتي نظمت بمدينة روما الإيطالية من قبل اللجنة الدولية للرياضة الجامعية Inter-Universities Sport Committee IUISC، حيث شاركت الجامعة في هذه البطولة مع العديد من الجامعات ومؤسسات التعليم العالي من جميع أنحاء العالم والتي تجاوز عددها ٥٥ جامعة أوروبية وعربية. وتكونت بعثة جامعة قطر من ٣١ طالباً و ٧ مشرفين يمثلون الطاقم الإداري والفني والطبي، حيث شاركت منتخبات الجامعة في منافسات خماسي كرة القدم تحت إشراف المدرب كابتن ميلود ويربي، كما شاركت المنتخبات في بطولة كرة اليد بإشراف المدرب أحمد الوسلاتي ومنافسات السباحة مع المدرب كابتن مجدي عبد الحليم، و بطولة التنس الأرضي وتنس الطاولة وكرة الريشة تحت إشراف ومتابعة المدرب كابتن كريم لطفي، وكانت المتابعة والإشراف الطبي أثناء البطولة لجميع عناصر الوفد من قبل أخصائي العلاج الطبيعي الأستاذ فاضل عباس الملا.

في المسابقات والمؤتمرات الدولية

مراكز متقدمة لطالبات جامعة قطر



من جانب آخر حازت الطالبة شمه الكواري - وهي طالبة في السنة الخامسة في قسم الأدب الإنجليزي واللسانيات في كلية الآداب والعلوم بجامعة قطر- على جائزة الفائز الإقليمي في برنامج جوائز مرحلة البكالوريوس ٢٠١٦، وقد قدمت الطالبة شمه الكواري ورقة بحثية بعنوان «مقارنة بين الرسومات الأولية في قصيدة المذبح لجورج هربرت والفن المعماري الإنجليزي»، وتميزت ورقة الطالبة شمه بكونها الورقة الأعلى أداءً في فئة الأدب الإنجليزي في منطقة الشرق الأوسط وأفريقيا.

تبلغ من العمر ٣٠ عاماً، وتعاني من مضاعفات صحية متعددة.

وقد تم عرض حالتها أمام لجنة تكريم دولية من كندا واليابان وسنغافورة والولايات المتحدة، بالإضافة إلى كل المشاركين في المؤتمر.

ومن جانبها علقت الطالبة ميريام جام قائلة: كانت مشاركتنا في هذا المؤتمر فرصة كبيرة للتعرف على المهن الأخرى والممارسات الصحية والأنظمة المختلفة في جميع أنحاء العالم. لقد كانت تجربة ممتعة ومفيدة. وأنا ممتنة جداً لكلية الصيدلة لتوفير هذه الفرصة لنا، بالإضافة إلى المعارف والمهارات التي تميزنا بها عن الآخرين.

أما الطالبة نورة الحمد فقالت: أعتبر مشاركتي في هذا التنافس الدولي تجربة محفزة وتدفع الطلبة لإظهار مواهبهم وتطبيق مهاراتهم خارج الفصول الدراسية.

كما قالت الطالبة أماني الحداد: لقد كانت تجربة اللقاء وتبادل الخبرات مع طلبة من مختلف التخصصات المهنية فرصة تعليمية كبيرة. وإنه لشرف عظيم لنا أن نمثل كلية الصيدلة وجامعة قطر، ودولة قطر على الصعيد الدولي.

في إنجاز جديد، حققت مجموعة من طالبات جامعة قطر مراكز متقدمة في عدد من المسابقات والمؤتمرات الدولية؛ وهو ما يعكس مستوى تقدمهم العلمي والبحثي.

حيثُ فازت الطالبة ميريام جام - طالبة ماجستير في العلوم الصيدلانية في كلية الصيدلة بجامعة قطر، ورئيسة جمعية طلبة التعليم الصحي المتداخل - بالمرتبة الأولى مع فريقها الطبي في منافسة التحدي العالمي للرعاية الصحية في المؤتمر الدولي الثامن لممارسة التعليم الصحي المتداخل في جامعة أكسفورد.

كما شاركت في المنافسة كل من الطالبة أماني فيصل الحداد - طالبة سنة رابعة في الصيدلة ورئيسة جمعية طلبة الصيدلة في قطر، والطالبة نورة محمد الحمد - طالبة سنة رابعة في الصيدلة، حيث انضمت كل منهن إلى فريق صحي عالمي يتألف من طلبة من بلدان متعددة منها كندا والولايات المتحدة الأمريكية، والبرازيل واليونان وقطر وألمانيا وتركيا. واستمرت المنافسة لمدة أربعة أيام لتقديم أفضل رعاية صحية من الفريق الطبي لحالة حقيقية طبقاً لمنهج التعليم الصحي المتداخل، حيث تم تقديم الرعاية لفتاة مصابة بالشلل

في بحث علمي بكلية الطب سرطان الغدة الدرقية أصبح وباء «اصطناعيا»

أظهرت دراسات بحثية بمشاركة باحث من كلية الطب بجامعة قطر؛ أن الأطباء في العالم يقومون بالتشخيص الزائد للمرضى باعتبارهم مصابين بسرطان الغدة الدرقية المتميز وهو من أكثر سرطانات الغدة الدرقية شيوعا. ويؤدي هذا التشخيص الخاطئ إلى خلق وباء اصطناعي قد تصل تكلفته إلى مليارات الدولارات، وهي تكاليف سنوية غير ضرورية تشكل عبئا على قطاع الرعاية الطبية. وفي هذا الإطار، أشار الدكتور سهيل دوي الأستاذ المشارك في علم الوبائيات الإكلينيكية في كلية الطب بجامعة قطر والباحث الأساسي في الدراسة، إلى أن التشخيص لسرطان الغدة الدرقية المتميز في العالم قد زاد ثلاثة أضعاف وذلك خلال السنوات الـ ٢٥ الماضية، وأكثر من ١٥ ضعفاً في الدول التي تتوفر فيها برامج الفحص الطبي والتشخيص المبكر لسرطان الغدة الدرقية.

وقال الدكتور سهيل دوي، وهو أيضا عالم في الوبائيات الإكلينيكية في معهد الجامعة الوطنية الأسترالية لأبحاث صحة السكان واختصاصي في علم الغدد الصم: تشمل سرطانات الغدة الدرقية المتباينة بشكل أساسي أورام سرطانية من النوع الحليمي papillary tumors ومن النوع الجريبي follicular tumors، وهي أورام لا تتطور في أغلب الأحوال لتصبح أنواعا سرطانية إكلينيكية، ولكن الإفراط في الفحوصات الطبية الدقيقة يسهم في اكتشاف المرض في مراحله المبكرة، وينتج عن ذلك عمليات جراحية غير ضرورية. وأضاف الدكتور دوي: يعتبر الرصد النشط للمرض وعدم التدخل الجراحي الحل المناسب في أغلب الحالات، إذ يتبع الأطباء هذه الطريقة لعلاج سرطان البروستاتا.

وفي هذا السياق، سيتم تشخيص حوالي ٢٥٠٠ حالة جديدة للإصابة بسرطان الغدة الدرقية في أستراليا خلال هذا العام. وللعاملات الجراحية لسرطان الغدة الدرقية نتائج هامة على المرضى، فمعظمهم يتلقى بدائل هرمونات الغدة الدرقية مدى الحياة، وبعضهم يواجه صعوبات بعد الجراحة بما فيها تضرر الأعصاب والغدد المحيطة.

ويؤكد الدكتور دوي أن المخرجات البحثية التي تم نشرها في «مجلة علم الأورام السريري» (Journal of Clinical Oncology)؛ ستسهم في تطوير المبادئ التوجيهية الإكلينيكية في جميع أنحاء العالم، وفي توفير المعلومات حول العلاج المناسب لسرطانات الغدة الدرقية المتباينة، بالإضافة إلى التوعية العامة عن هذه الحالة.

كما أكدت الدراسة للمرة الأولى أن سرطان الغدة الدرقية قد تحول إلى وباء مع زيادة اكتشاف الإصابات به. وقال الدكتور دوي: في نهاية المطاف، سيسهم هذا البحث في تحسين نوعية حياة المرضى المصابين بسرطان الغدة الدرقية من جهة، وفي تخفيف الأعباء على النظم الصحية من جهة أخرى.

الجدير بالذكر أنه قد أسهم في هذه الدراسة أيضا: لويس فوروييا-كناموري وهو طالب دكتوراه بالجامعة الوطنية الأسترالية، والدكتورة كاتي بيل من جامعة سيدني، وجاستن كلارك والبروفيسور بول جلاسيو من جامعة بوند.





الوطن، واستطاعوا في ظروف بالغة الدقة، والحساسية، تميزت بقلة الموارد، وأوضاع معيشية بالغة الصعوبة، أن يقودوا سفينة الوطن بأمان، وأن يحافظوا على كيان قطر، متوحدا قويا، تحت قيادة المؤسس، وأن يكونوا بالفعل «مطوعين الصعاب».

وتحقيقاً لرؤية اليوم الوطني لتعزيز الولاء والتكاتف والوحدة والاعتزاز بالهوية الوطنية القطرية، شاركت جامعة قطر في فعاليات درب الساعي بجناح مخصص للجامعة قدم مختلف الفعاليات والأنشطة التفاعلية التعليمية والترفيهية التي تستقطب الزوار من مختلف الأعمار. وقد تم إعداد جناح جامعة قطر بإشراف قسم الفعاليات في إدارة الأنشطة الطلابية وبمشاركة أكثر من 17 طالباً متطوعاً.



وقد تنوعت الفعاليات بين أنشطة تفاعلية تعليمية منها اختبار الزوار وتجربتهم لأجهزة برمجة قدمت خصيصاً من قبل كلية الهندسة مثل الروبوت الآلي والدوائر الكهربائية والنظارة الافتراضية. كما ضم الجناح أنشطة ترفيهية للأطفال، منها لعبة تركيب قطع البازل التي تشكل معالم قديمة وحديثة لدولة قطر، ومكعبات لتركيب قلعة أثرية مستوحاة من التراث القطري، وأنشطة وألعاب على أجهزة الآي باد، بالإضافة إلى قسم مخصص لرواية قصص سائفة مستوحاة من التاريخ والبيئة القطرية.



ولعل أهم ما ميز جناح الجامعة في درب الساعي لهذا العام هو مشاركة الأندية الطلابية بتعريف المجتمع بأهميتها ودورها في دمج الطلبة في المجتمع الجامعي ونشر مختلف أنواع العلوم والثقافة. كما اهتم القائمون على جناح الجامعة بتعزيز دور خريج الجامعة من خلال فعالية «بصمة خريج» حيث قدم عدد من الخريجين شرحاً مبسطاً عن مشاريعهم وشاركوا الحضور ذكرياتهم في جامعتهم الوطنية.

في إطار الاحتفال باليوم الوطني لدولة قطر، قامت أقسام جامعة قطر وكلياتها وإداراتها المختلفة بتنظيم العديد من الأنشطة الثقافية الهادفة، وتضمنت هذه الأنشطة نشاط رفع العلم والنشيد الوطني، وندوة حول قانون العلم القطري، وفقرة في حب الوطن، والعرضة القطرية، و فقرات شعرية للشاعر محمد بن ناصر المناعي، إضافة إلى فقرات أخرى نظمها كليات الجامعة ضمن النشاط العام للاحتفال باليوم الوطني.

وتأتي فعالية اليوم الوطني لهذا العام تحت وسم «مطوعين الصعاب»، حيث تزامنت فيها العروض الإبداعية من لوحات فنية، وأهازيج شعبية واحتفالات فلكلورية، وتضمن كذلك مجموعة كبيرة من الفعاليات الشعبية مثل الحرفيين والقهوة الشعبية والدكان القديم إضافة إلى تخصيص أقسام أخرى للأطفال تضم بدورها مختلف الألعاب الشعبية رغبة تعزيز الثقافة القطرية لديهم، علاوة على إقامة فقرات مسرحية مختلفة وندوات ثقافية وأخرى تراثية متنوعة وعدد من الأنشطة التي يستحضر فيها المجتمع الجامعي موروث دولة قطر الثقافي والحضاري.

وفي تعليق له على فعاليات اليوم الوطني، قال سعادة د. حسن بن راشد الدرهم رئيس جامعة قطر: يطيب لي أن أقدم إلى مقام حضرة صاحب السمو الشيخ تميم بن حمد آل ثاني أمير البلاد المفدي، وإلى صاحب السمو الشيخ حمد بن خليفة آل ثاني الأمير الوالد بأسمى آيات التهاني والتبريكات، بمناسبة اليوم الوطني، كما أوجه التهنئة إلى عموم الشعب القطري الكريم، وكذلك المقيمين على هذه الأرض الطيبة، وإلى كافة منتسبي جامعة قطر، وخصوصاً الطلبة والطالبات.

وأضاف الدرهم: في هذا اليوم نقف مع قطر كلها، ليس لاحتفال فقط، ولكن لنتذكر أيضاً جهود آبائنا وأجدادنا الأوائل، ممن بذلوا دماءهم وأرواحهم فداء لهذا

جامعة قطر تحتفل باليوم الوطني



عكست الأنشطة موروث
قطر الحضاري والثقافي





الأمير المفدى
للطلاب:
” فيكم استثمرت
قطر... وبكم
تعلو... ومنكم
تنتظر “

وشملت زيارة سمو الأمير كذلك كلية الطب، حيث اطلع على مختبر المهارات الإكلينيكية بالكلية واستمع إلى جانب من المحاضرات العملية وتفقد التجهيزات الحديثة والتقنيات المتطورة المستخدمة في طرق التدريس.

واختتم سموه زيارته بمجمع البحوث، حيث اطلع على معرض للأبحاث التي نفذتها الجامعة من خلال طلبتها وأساتذتها والتي استفادت منها الدولة في بعض مشروعاتها الحيوية.

وقد أطلع الباحثون سموه على الابتكارات وأبرز المشاريع الحالية والمستقبلية والبرامج الاستراتيجية لطلاب الكليات بالجامعة المتعلقة بالجانب الأكاديمي والبحثي وخدمة المجتمع.

وتضمنت الزيارة حديث سمو الأمير مع الطلبة حول أفكارهم ومشاريعهم الحالية وتوصية سموه أبناءه وإخوته بضرورة استثمار طاقاتهم العلمية والمهنية فيما يخدم مجتمعاتهم ويعود على وطنهم بالنفع ويعزز مسيرة العلم محققا الريادة لدولة قطر في هذا الميدان.

وثمن سموه دور الشباب في تقدم أوطانهم ودور الجامعة في خدمة الوطن والإسهام في رفعة.

وخلال زيارته التقى سموه بعمداء كليات الجامعة، ووقع كلمة قدمها للشباب مفادها أن «الإنسان هو أهم لبنات بناء الوطن، وأعظم استثماراته.. فيكم استثمرت قطر وبكم تعلو ومنكم تنتظر» دعما لمكانتهم ودورهم وأهمية العلم في مسيرة ترقيتهم ورفعتهم ورفعة وطنهم واستشرافا للدور الكبير المنوط بهم لقطر مستقبلا.



للاطلاع على المسيرة التعليمية سمو الأمير في زيارة تاريخية لجامعة قطر

أتبعها سموه بزيارة لكلية الهندسة في مبنى البنين، حيث اطلع على نظم التعليم المتقدمة وعلى المختبرات والمعامل التابعة للكلية ومنها مختبر ميكانيكا الموائع ومختبر التشغيل العالي وأنظمة التحكم الميكانيكية. وأطلع سموه خلال ذلك على بعض المشاريع المختلفة للطلاب والتي قدم عدداً من أساتذة الكلية والطلاب شرحاً عنها.

قام حضرة صاحب السمو الشيخ تميم بن حمد آل ثاني أمير البلاد المفدى، في أكتوبر ٢٠١٦، بزيارة إلى جامعة قطر للاطلاع على المسيرة التعليمية العليا في الجامعة الوطنية، والوقوف على أبرز المشاريع والمراكز والمسارات التربوية والتعليمية والخطط المستقبلية للجامعة، بما يتواءم مع المعايير العالمية التي حققتها، وما يتواءم مع رؤية قطر الوطنية واحتياجاتها الحالية والمستقبلية.

وقد استقبل سموه لدى وصوله الجامعة، سعادة الشيخ الدكتور عبدالله بن علي آل ثاني نائب رئيس مجلس أمناء جامعة قطر، وسعادة الدكتور حسن بن راشد الدرهم رئيس الجامعة.

واستهل سموه زيارته بكلية التربية في مبنى البنات، حيث التقى عدداً من أعضاء الهيئة التدريسية بالكلية وطالباتها وأطفال مركز الطفولة المبكرة، وحضر إحدى المحاضرات الدراسية فيها.

محتوى العدد

٦	سمو الأمير في زيارة تاريخية لجامعة قطر
٨	جامعة قطر تحتفل باليوم الوطني
١١	الإنجازات الطلابية
١٦	أخبار جامعية
٢٤	أخبار الكليات
٣٤	الأندية الطلابية
٣٥	الصحة واللياقة البدنية

فبراير ٢٠١٧ الحرم الجامعي

أسرة التحرير

الإشراف العام
مسعود عبدالهادي

المحرر المسؤول باللغة العربية
خولة مرتضوي

المحرر المسؤول باللغة الإنجليزية
موريال الحاج

هيئة التحرير
آمنة عبدالكريم
حنين طوق

الطلاب المتعاونون
أحمد عقل
أمين الحق إمداد الحق

التصوير
علي عماد
محمد شريف

كاريكاتير
عبدالعزيز صادق

التصميم
محمد فاسم

الموقع الإلكتروني
<http://www.qu.edu.qa/newsletters/campuslife/>

نرحب بجميع المشاركات والاقتراحات على البريد الإلكتروني
Khawla.mortazawi@qu.edu.qa
murielle.elhajj@qu.edu.qa

الحرم الجامعي مجلة فصلية تصدرها إدارة شؤون الاتصال والعلاقات العامة





د. حسن بن راشد الدرهم
رئيس جامعة قطر

كلمة رئيس الجامعة بداية جديدة

شهدت جامعة قطر خلال عام ٢٠١٦ المنصرم نشاطا واضحا، وإنجازات في أكثر من اتجاه، ويعكس جانبنا من كل ذلك، المواضيع المتنوعة في هذا العدد من مجلة «الحرم الجامعي».

وأود التأكيد هنا على أن الدور الحقيقي للجامعة، يتعلق بتطوير البرامج الأكاديمية، وإعداد طلاب قادرين على التعلم مدى الحياة، ومتمكنين من أدوات البحث العلمي، وذلك لتغذية سوق العمل بكفاءات وطنية قادرة على تحقيق رؤية قطر الوطنية، ولتحقيق هذا الدور تسخر الجامعة كل إمكانياتها.

ولذلك فإن رؤية جامعة قطر تتلخص في «أن تعرف جامعة قطر إقليمياً بتميزها النوعي في التعليم والبحث، وبكونها الخيار المفضل لطلبة العلم والباحثين ومحفزا للتنمية الاقتصادية والاجتماعية المستدامة لدولة قطر».

سعت جامعة قطر خلال السنوات الماضية، على التأكد من جودة برامجها الأكاديمية، وذلك عبر الحصول على الاعتمادات الدولية للعديد من كلياتها وبرامجها من مؤسسات أكاديمية دولية، وأيضا تم تشكيل لجنة على مستوى الجامعة، لمتابعة تصنيف جامعة قطر على الصعيد الدولي، والعربي، وذلك للتأكد أن ما يتلقاه الطالب من تعليم أكاديمي في جامعة قطر، يتوافق مع المعايير العالمية.

كما تعكف الجامعة حاليا على مراجعة وتطوير جميع برامجها في العلوم الاجتماعية والإنسانية.

أيضا تأسست في الجامعة كليات جديدة، وكانت آخر الكليات التي تأسست كلية العلوم الصحية، وذلك لتتمكن جامعة قطر من مواكبة متطلبات السوق المحلية، وتحقيق توقعات مجتمعها المحلي، عبر تخريج كوادر وطنية مؤهلة، في نفس الوقت الذي تسعى فيه لتحقيق طموحاتها العالمية.

كل ما سبق من إنجازات تأتي في سياق خطة استراتيجية واضحة المعالم، تم وضعها بالتشاور مع المجتمع الجامعي، وشركائنا، وذلك كي نؤدي دورنا، ونساهم في تحقيق رؤية قطر الوطنية ٢٠٣٠، ودعم عملية الانتقال إلى اقتصاد المعرفة، ونسأل الله السداد والتوفيق.

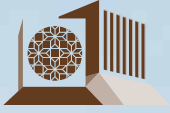

جامعة قطر
QATAR UNIVERSITY



جامعة قطر... تتقدم عربيا ودوليا

- **#1** عربيا بحسب وكالة التصنيف الروسية "راوند"
- **#1** في معيار العالمية ضمن قائمة تصنيفات THE العالمية
- **#393** ضمن تصنيفات كيو أس للجامعات العالمية ٢٠١٦/٢٠١٧
- **ضمن أفضل ٦٠٠** جامعة على مستوى العالم في تقرير تصنيفات THE للجامعات العالمية ٢٠١٦/٢٠١٧

عبر

الحرم الجامعي

فبراير ٢٠١٧

سمو الأمير يزور
جامعة قطر

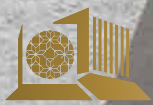

جامعة قطر
QATAR UNIVERSITY